

Panasonic®

Removable Full Front CD Player/Tuner with DSP and Changer Control

Lecteur de CD avec façade amovible/Poste récepteur avec DSP et commande de changeur

Reproductor de CD/Sintonizador DSP y control de cambiador con panel frontal completamente extraíble

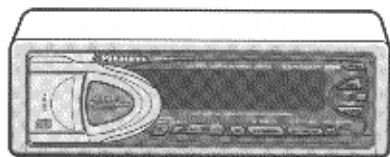

CQ-DRX900U

Operating Instructions
Manuel d'instructions
Manual de Instrucciones

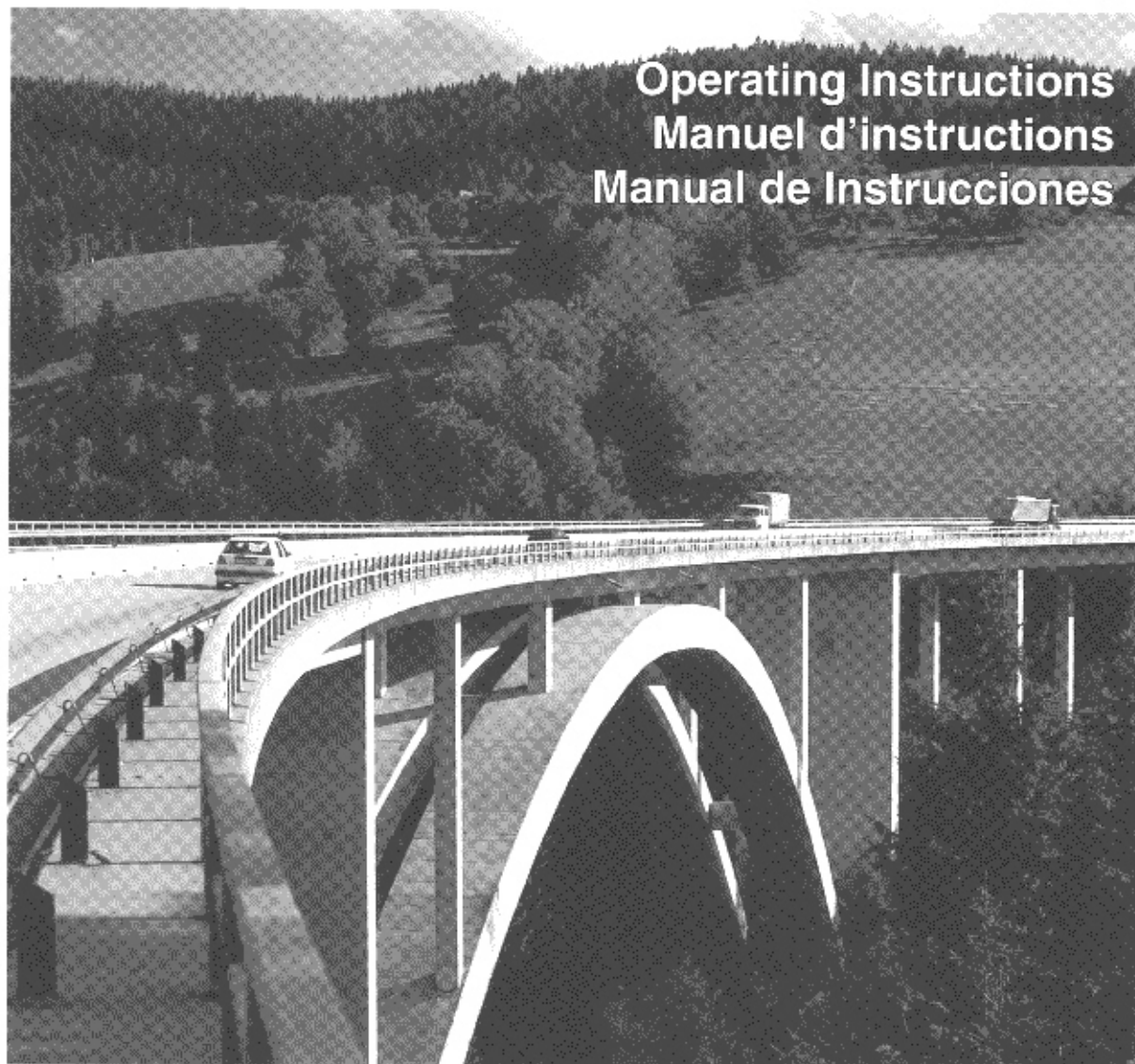

- Please read these instructions carefully before using this product and save this manual for future use.
- Prière de lire ces instructions attentivement avant d'utiliser le produit et garder ce manuel pour l'utilisation ultérieure.
- Lea con atención estas instrucciones antes de utilizar el producto y guarde este manual para poderlo consultar en el futuro.

Panasonic welcomes you to our ever growing family of electronic product owners. We know that this product will bring you many hours of enjoyment. Our reputation is built on precise electronic and mechanical engineering, manufactured with carefully selected components and assembled by people who take pride in their work. Once you discover the quality, reliability, and value we have built into this product, you too will be proud to be a member of our family.

☐ Use This Product Safely

When Driving

Keep the volume level low enough to be aware of road and traffic conditions.

When Car Washing

Do not expose the product, including the speakers and CDs, to water or excessive moisture. This could cause electrical shorts, fire, or other damage.

When Parked

Parking in direct sunlight can produce very high temperatures inside your vehicle. Give the interior a chance to cool down before switching the unit on.

Use the Proper Power Supply

This product is designed to operate with a 12 volt, negative ground battery system (the normal system in a North American car.)

Disc Mechanism

Do not insert coins or any small objects. Keep screwdrivers and other metallic objects away from the disc mechanism and disc.

Use Authorized Servicenters

Do not attempt to disassemble or adjust this precision product. Please refer to the Servicenter list included with this product for service assistance.

For Installation

The product should be installed in a horizontal position with the front end up at a convenient angle, but not more than 30°.

Note: This manual explains mainly remote control operations. However, some operations are not functioned with a remote control. In such cases, the manual gives you how to operate the functions using main unit buttons.

Find the model number and serial number on either the back or bottom of the unit. Please record them in the space below and retain this booklet as a permanent record of your purchase to help with identification in case of theft.

MODEL NUMBER **CQ-DRX900U** SERIAL NUMBER _____

DATE PURCHASED _____

Contents

Use This Product Safely	Page 2
Part 15 of the FCC Rules	8
Label Indication and Location	8

<input type="checkbox"/> Components/Remote Control Preparation	9
----------------------------------------------------------------------	---

<input type="checkbox"/> General	10
----------------------------------------	----

<input type="checkbox"/> Radio	12
--------------------------------------	----



<input type="checkbox"/> CD Player	14
------------------------------------------	----



<input type="checkbox"/> CD Changer	16
-------------------------------------------	----



<input type="checkbox"/> Useful Functions	18
-------------------------------------------------	----

<input type="checkbox"/> Sound Settings and Sound Space	20
---------------------------------------------------------------	----

<input type="checkbox"/> Other Settings	28
-----------------------------------------------	----

<input type="checkbox"/> Installation Guide	32
---------------------------------------------------	----

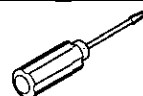

<input type="checkbox"/> Anti - Theft System	37
----------------------------------------------------	----

<input type="checkbox"/> Electrical Connections	38
-------------------------------------------------------	----

<input type="checkbox"/> Troubleshooting	40
------------------------------------------------	----

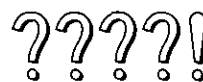

<input type="checkbox"/> Maintenance	45
--------------------------------------------	----

<input type="checkbox"/> Specifications	46
-----------------------------------------------	----

Panasonic est heureuse de vous compter parmi les utilisateurs de ses appareils électroniques. Nous pouvons vous assurer que cet appareil vous procurera de longues heures d'agrément. Notre réputation est fondée sur une ingénierie électronique et mécanique de haute précision laquelle préside à la fabrication d'appareils ne comportant que des composants de choix assemblés par un personnel soucieux de la bonne réputation acquise par la qualité de son travail. Après avoir découvert la qualité, la valeur et la fiabilité de cet appareil, vous aussi serez fier d'être un client **Panasonic**.

Précautions à prendre

Au volant

Régler le volume à un niveau qui ne risque pas de masquer les bruits ambiants.

Lavage de la voiture

Afin de prévenir tout risque de court-circuit ou d'incendie, ne pas exposer l'équipement, y compris les haut-parleurs et CDs, à l'eau ni à une humidité excessive.

Voiture stationnée

L'habitacle d'une voiture immobile exposée au soleil toutes vitres fermées devient rapidement très chaud. Laisser rafraîchir l'intérieur du véhicule avant d'utiliser l'appareil.

Source d'alimentation

Cet appareil est conçu pour fonctionner sur un système d'alimentation avec batterie de 12V avec négatif à la masse (système standard sur les voitures de construction nord-américaine).

Mécanisme d'entraînement du disque

Ne pas introduire de pièce de monnaie ou tout autre petit objet. Eloigner les aimants, tournevis et autres objets métalliques du mécanisme d'entraînement et du disque.

Réparation

Ne pas tenter de démonter ou d'ajuster l'appareil soi-même. Confier toute réparation à un centre de service agréé.

Installation

L'appareil doit être installé en position horizontale avec son extrémité avant inclinée vers le haut à un angle conventionnel et jamais supérieur à 30°.

Remarque: Ce manuel décrit principalement les opérations effectuées avec le boîtier de télécommande. Cependant, il faut savoir que certaines fonctions ne peuvent pas être commandées à partir du boîtier de télécommande. Dans ce cas, le manuel indique la façon de commander ces fonctions avec les touches de l'appareil.

Il est recommandé de noter, dans l'espace prévu ci-dessous, les numéros de modèle et de série inscrits soit à l'arrière soit sous le fond de l'appareil, et de conserver ce manuel comme mémorandum de l'achat afin de permettre l'identification de l'appareil en cas de vol.

Numéro de modèle: **CQ-DRX900U** Numéro de série: _____

Date de l'achat: _____ Vendeur: _____

Table des matières

Éléments Constitutifs/Préparatif du boîtier de télé commande . 47

Généralités 48

Récepteur radio 50

Utilisation du lecteur de disque compact 52

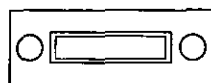

Utilisation du Changeur de disque compact 54



Fonctions utiles 56



Réglages acoustiques et d'ambianponie 58

Autres types de réglages 66

Guide d'installation 70

Système antivol 75

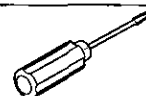

Branchements électriques 76

En cas de difficulté 78

Entretien 83

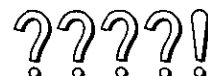

Données techniques 84

Panasonic le da la bienvenida a la familia constantemente en aumento de poseedores de productos electrónicos. Nos esforzamos en proporcionarle las ventajas de la ingeniería mecánica y electrónica de precisión, de una fabricación con componentes cuidadosamente seleccionados, y de un montaje realizado por personas orgullosas de la reputación que su trabajo ha cimentado para nuestra empresa. Estamos seguros de que este producto le proporcionará muchas horas de distracción y, una vez comprobada la calidad, el valor y la fiabilidad incorporados, usted también se sentirá orgulloso de pertenecer a nuestra familia.

Use este equipo de manera segura

Cuando esté conduciendo

Mantenga el nivel del volumen suficiente bajo para poder darse cuenta de las condiciones de tráfico de la carretera.

Cuando esté lavando el auto

No exponga el equipo, incluso los altavoces y los discos compactos, a la agua o a la humedad excesiva. Eso podría causar cortocircuitos, incendio u otros daños.

Cuando haya estacionado

El estacionar bajo la luz solar directa produce temperaturas muy altas dentro de su vehículo. Asegúrese de enfriar el interior del vehículo antes de encender la unidad.

Use la fuente de alimentación apropiada

Este equipo está diseñado para funcionar con un sistema de 12 voltios, de polo negativo puesto a tierra (el sistema normal en los autos norteamericanos).

Mecanismo de disco

No inserte monedas ni otros objetos pequeños. Evite acercarse a imanes, destornilladores u otros objetos metálicos al mecanismo de disco y al disco mismo.

Use los centros de servicio autorizados

No intente desmontar o ajustar este equipo de precisión. Para solicitar ayuda relativa a los servicios de mantenimiento, refiérase a la lista de los centros de servicio.

Para la instalación

El producto deberá instalarse en una posición horizontal con el extremo frontal levantado a un ángulo conveniente, pero que no sea de más de 30°.

Nota: Este manual explica las principales operaciones de control remoto. Sin embargo, algunas operaciones no funcionan con el control remoto. En tales casos, el manual le muestra cómo operar las funciones con los botones de la unidad principal.

Busque el número del modelo y el número de serie ya sea en la parte trasera o en el fondo de la unidad. Sírvase anotar dichos números en el espacio siguiente, y mantenga este librete como una anotación permanente de su compra para ayudar en la identificación en el caso de robo.

NÚMERO DEL MODELO **CQ-DRX900U** NÚMERO DE SERIE _____

FECHA DE COMPRA _____ NOMBRE DE LA TIENDA _____

Indice

Componentes/Operación de control remoto 85

Generalidades 86

Radio 88

Reproductor de CD 90



Cambiador de CD 92



Funciones útiles 94



Ajustes del sonido y Espacio sonoro 96

Otros ajustes 104

Guía de instalación 108

Sistema antirrobo 113

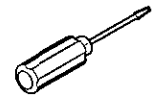

Conexiones eléctricas 114

Solución de problemas 116

Mantenimiento 121

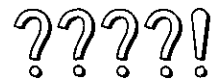

Especificaciones 122

Part 15 of the FCC Rules

This unit has been manufactured under the part 15 of the FCC Rules. Do not attempt to make any changes or modifications to this unit.



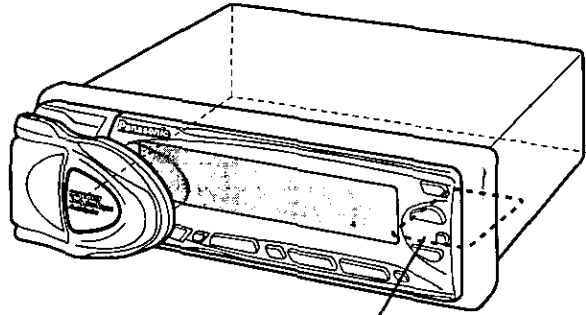

Label Indication and Location



Identification label

Panasonic

Model No. **CQ-DRX900U**
 N° De Modèle

 12 V		 3 A		 FM75Ω
---------------------------------------------------------------------------------------------	-------------------------------------------------------------------------------------	--------------------------------------------------------------------------------------------	-------------------------------------------------------------------------------------	-----------------------------------------------------------------------------------------------

Manufactured by Matsushita Communication Industrial Co., Ltd.
 Yokohama Japan Made in Japan

Serial No.
 N° De Série

This device complies with Part 15 of the FCC Rules. Operation is subject to the condition that this device does not cause harmful interference.

Components/Remote Control Preparation

Components

1. Operating Instruction.....	1
2. Supplied Hardware.....	1 set (⇒ page 32)
3. Power Connector.....	1
4. Remote Control Unit	1
5. Lithium battery (CR2025).....	1
6. Warranty Card	1

Remote Control Preparation

Battery Installation

1. Remove the battery holder.
Take hold of the holder at position B and pull it out to remove the battery by pushing position A in the direction shown by the arrow.
2. Install the battery on the battery holder.
Set a new battery properly with its (+) side facing up as shown in the figure.
3. Insert the battery holder.
Push in the battery holder back into its original position.

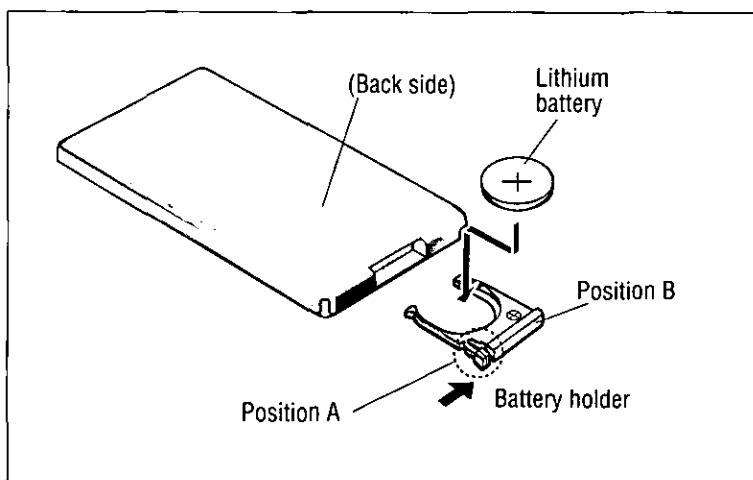

Battery Notes

Remove and dispose of an old battery immediately.

Battery Information:

- Battery type: Panasonic lithium battery (CR2025)
- Battery Life: Approximately 6 months under normal use (at room temperature)

Caution: Improper use of batteries may cause overheating, an explosion or ignition, resulting in injury or a fire. Battery leakage may damage the unit.

- Do not disassemble or short the battery. Do not throw a battery into a fire.
- Keep batteries away from children to avoid the risk of accidents.
- Be careful to the disposal rules when you dispose of batteries.

General

This manual explains mainly remote control operations. However, some operations are not functioned with a remote control. In such cases, the manual gives you how to operate the functions using main unit buttons.

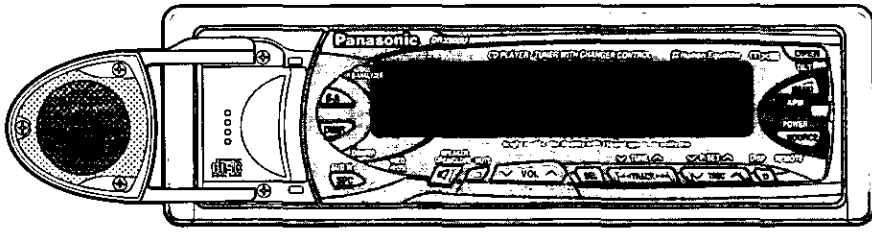

Power

Turn the key in the ignition until the accessory indicator lights.
 On : Press [PWR].
 Off : Press again.

Volume

[^] : Up
 [v] : Down
Note : The sound levels are respectively stored in the memory for each source mode.

Source

Press [SOURCE] to change the source.

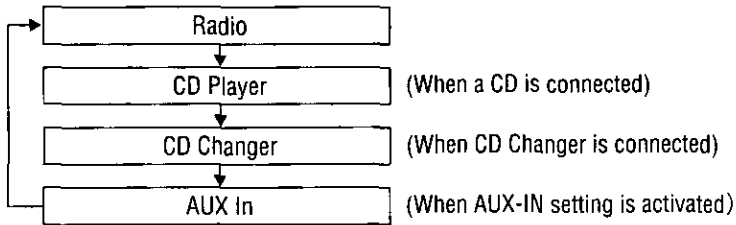

Note : When the power is switched on for the first time, a demonstration message appears on the display. To cancel this display, press [DISP].

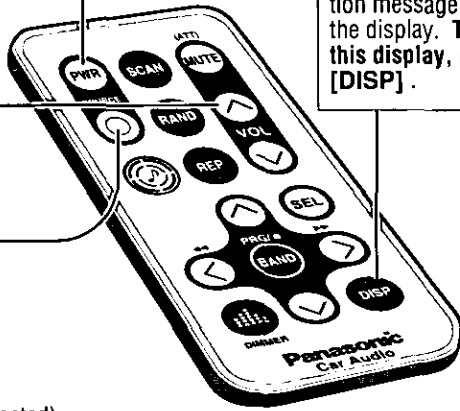

Clock Set

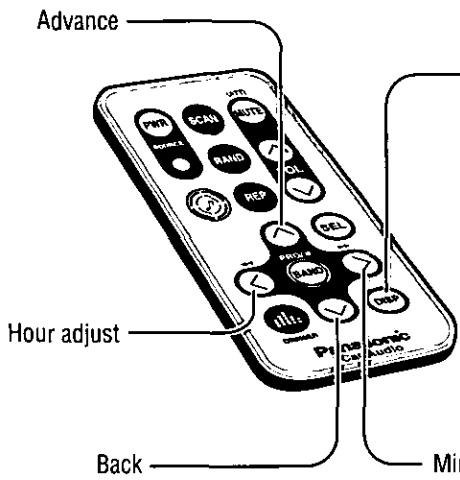

- 1 Press and hold [DISP] for more than 2 seconds.
- 2 Press [<] : Hour adjustment
 [^] : Advance [v] : Back
- 3 Press [>] : Minute adjustment
 [^] : Advance [v] : Back
- 4 Press [DISP] : end

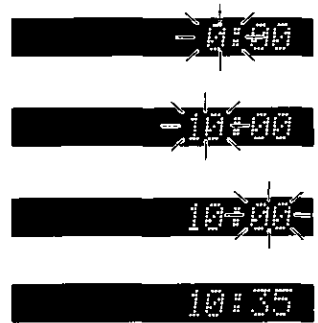

Because the following operations are not functioned with a remote control, use main unit buttons.

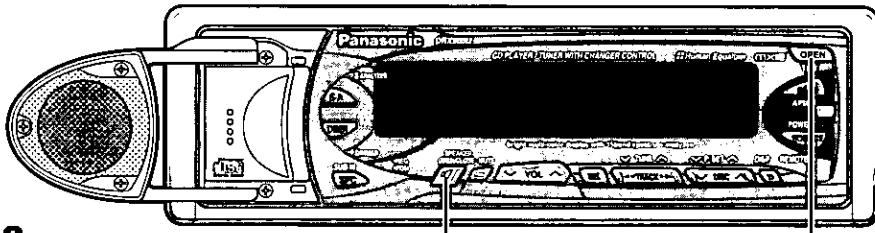

Open the Center Speaker

Open : Press [].

Close : Press again.

Note: The center speaker can not be opened or closed while the front panel is opened completely.

Panel Angle (Tilt)

Press and hold [**OPEN**] (TILT) for more than 1 second until signal sound is heard, then release.

Each time the button is pressed for 1 second and release it, the panel angle is changed (in 3 steps).

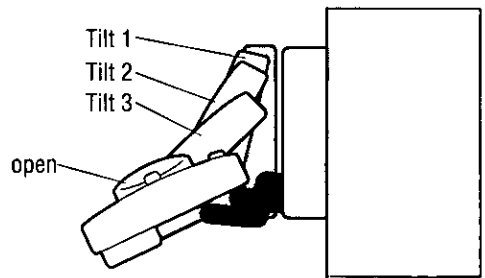

Open/Close the Front Panel

- Press [**OPEN**] to open the front panel.

Note: If nothing is changed for 20 seconds, the original panel position will be recovered.

- To close the front panel completely, press [**OPEN**] again.
- To recover the original panel position, press [**OPEN**] again and hold it for more than 1 second, then release.

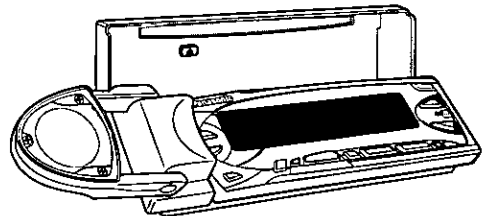

Notes:

- When the ignition switch is turned OFF, the panel and the center speaker are closed.
- When the ignition switch is turned ON, the panel and the center speaker are open to secure their former positions.

Display Change

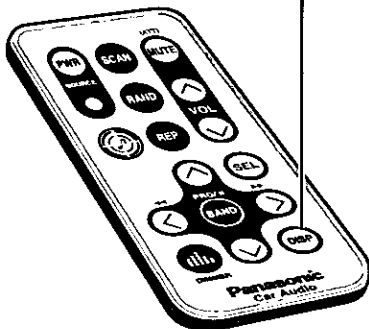

Press [**DISP**] to change the display.

When the power is on
(Example: CD Player mode)

CD 01 1'32

Regular Display

▢▢▢▢▢▢▢▢▢▢ CD 01

Dot Spectrum Analyzer Display

CD 11:56

Clock Time Display

When the power is off

OFF 10:47

Clock Time Display

████████████████████

No Display

Note: Displays differ from each source mode.

Radio

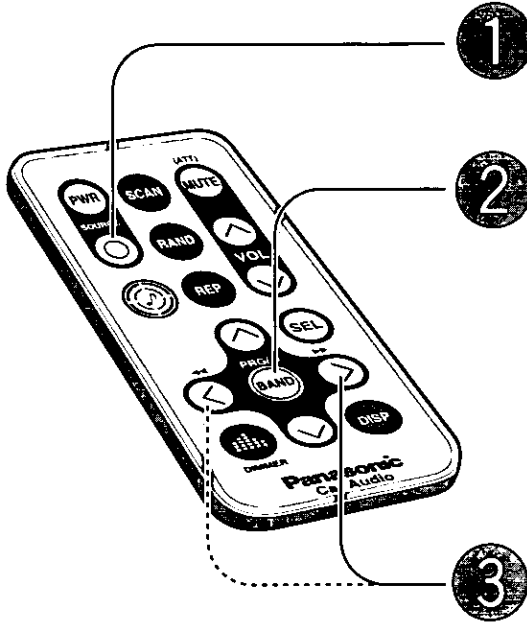
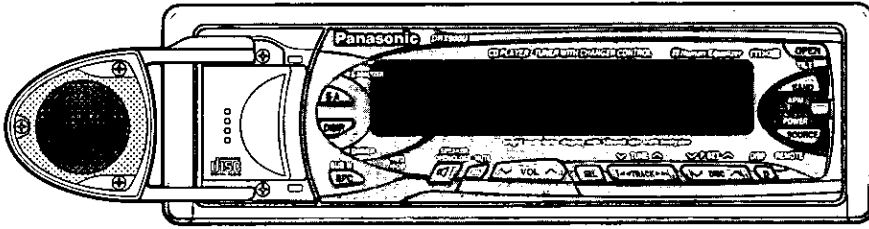

1 Radio Mode

Press [SOURCE] to change to radio mode.

2 Band

Press [BAND].

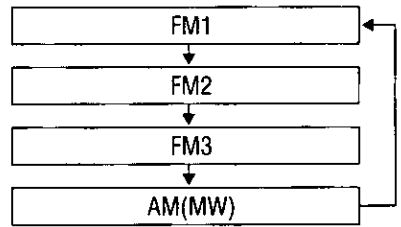

3 Tuning

[>] : Up

[<] : Down

Press and hold [>] or [<] for more than 0.5 seconds, then release. Seeking will start.

Note: The stereo indicator lights during reception of an FM stereo broadcast.



Display Change

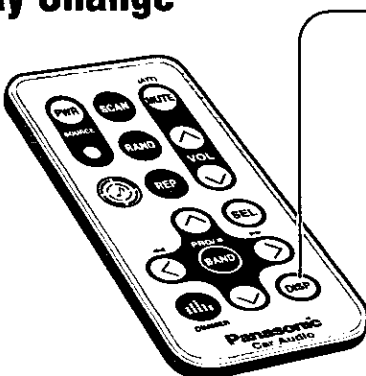

Press [DISP] to change the display.

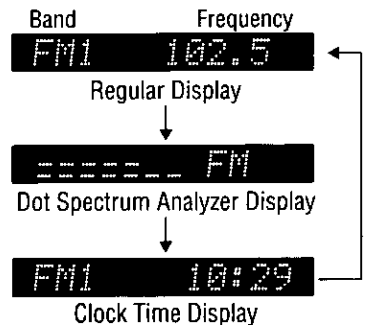

Selection of a preset station in a one-touch action

Up to 6 stations each can be saved in the FM1, FM2, FM3 and AM (MW) preset station memories.

Manual Preset Memory

Save the desired station in preset memory manually

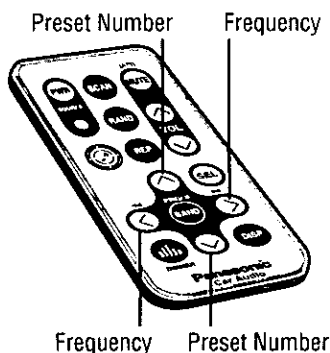

Select a band (step 1, 2 on the previous page)

- 1 Press and hold [^] or [v] for more than 2 seconds.
- 2 Press [^] or [v].
- 3 Press [>] or [<].
- 4 Press and hold [^] or [v] for more than 2 seconds.

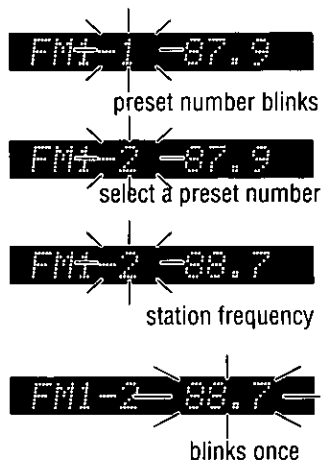

Auto Preset Memory

Save stations in good receiving condition in preset memory automatically

Select a band (step 1, 2 on the previous page)

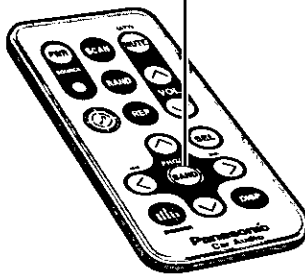

Press and hold [BAND] for more than 2 seconds.

- The 6 strongest available stations will be automatically saved in the memory under preset numbers 1 to 6.
- Once set, the preset stations are sequentially scanned for 5 seconds each.
- To stop the scanning, press [^] or [v].

Note: The stations manually preset on the selected band will be deleted.

Preset Station Calling

Select a band (step 1, 2 on the previous page)

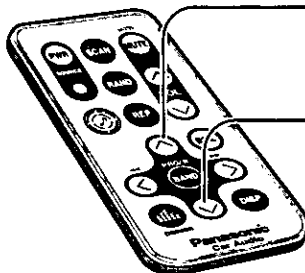

Press [^] to select the preset number to tune in the preset station.

[v]: opposite direction

CD Player

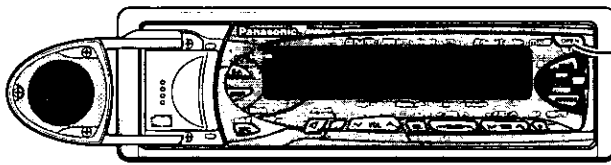

1 Open the front panel

Press [OPEN] on the front panel.

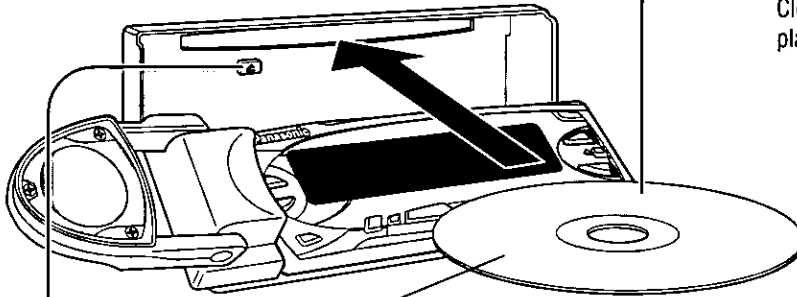

2 Disc Insert

Close the front panel automatically, then playback starts.

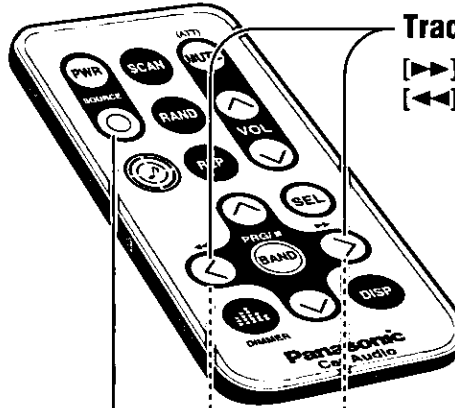

Track Selection

- [▶▶]: Next track.
- [◀◀]: Beginning of the current track. Previous track. (Press twice)

To eject the disc
press [▲]

When CD is in the player
Press [SOURCE] to change to CD player mode.

Track Search

- Press and hold [▶▶]: fast forward
- [◀◀]: fast backward

Display Change

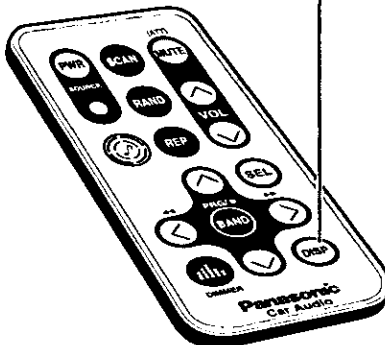

Press [DISP] to change the display.

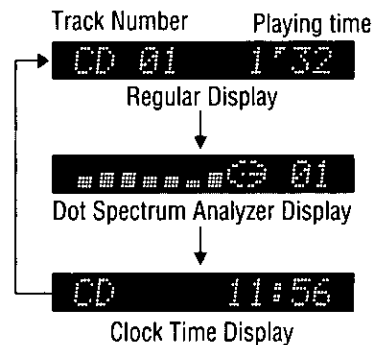

Various Way of Listening

Scan Play

The first 10 seconds of each track plays in sequence.

Press [SCAN]

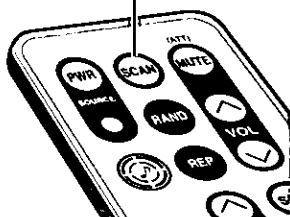

CD 03 → 0'58

With the scanning of all tracks over, the original program starts playing from the beginning.

Press [SCAN] again to cancel.

Random Play

All the available tracks are played in a random sequence.

Press [RAND]

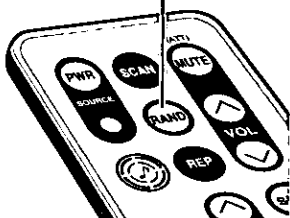

RAND

Press [RAND] again to cancel.

Repeat Play

Repeat the current selection.

Press [REP]

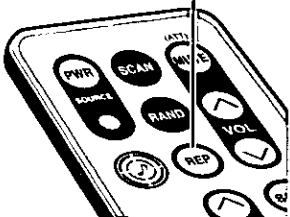

REP

Press [REP] again to cancel.

Cautions:

- Do not apply a strong downward force onto the face plate and do not put anything on it while it is open, or it might be damaged.
- Do not use irregularly shaped CDs (Heart-Shaped, Octagon, etc)

CD Changer

Notes :

CD changer functions are designed for optional Panasonic CD changer unit.

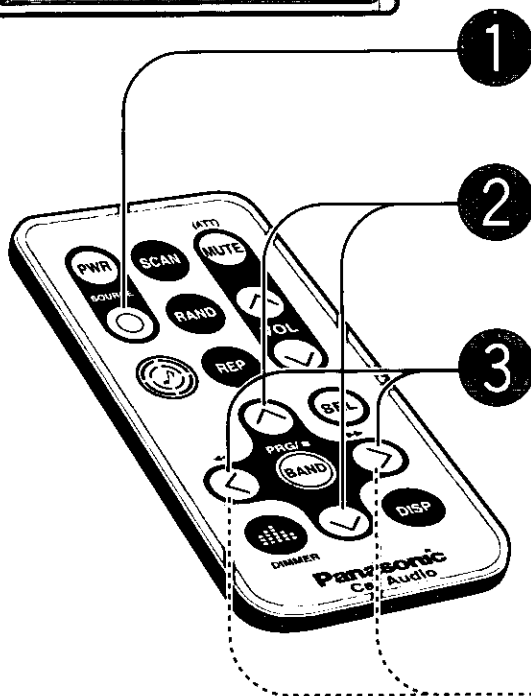
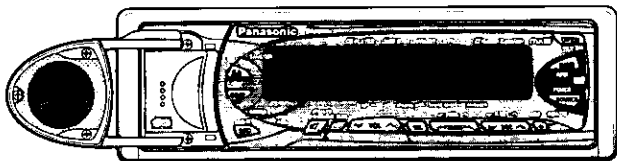

1 CD Changer Mode

Press [SOURCE] to change to CD changer mode.

2 Disc Selection

[^] : Next disc.
[v] : Previous disc.

3 Track Selection

[>>] : Next track.
[<<] : Beginning of the current track. Previous track. (Press twice)

Track Search

Press and hold
[>>>] : fast forward
[<<<] : fast backward

Display Change

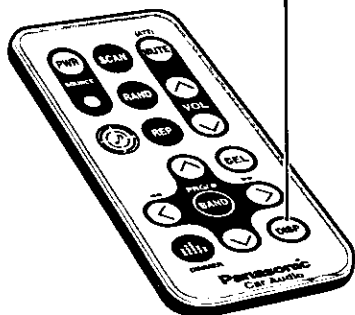

Press [DISP] to change the display.

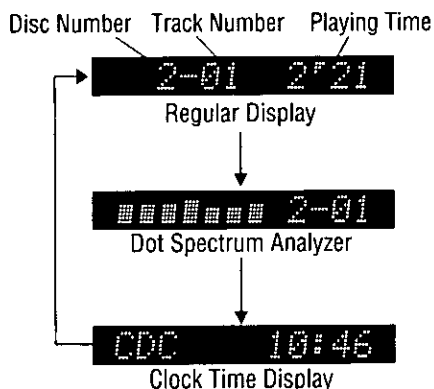

Various Way of Listening

Track Scan

The first 10 seconds of each track on the discs plays in sequence.

Press [SCAN]

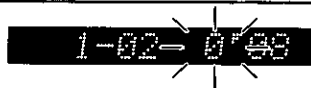
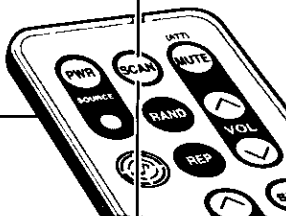

With the scanning of all tracks over, the original program starts playing from the beginning. Press [SCAN] again to cancel.

Disc Scan

The first track of all the discs in the magazine is played for 10 seconds each.

Press and hold [SCAN] for more than 2 seconds.



With the scanning of all tracks over, the original disc starts playing from the beginning. Press and hold [SCAN] again to cancel.

Track Random

All the available tracks on all discs in the magazine are played in a random sequence.

Press [RAND]

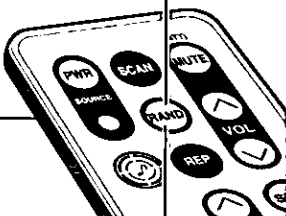

Press [RAND] again to cancel.

Disc Random

All the available tracks on current disc are played in a random sequence.

Press and hold [RAND] for more than 2 seconds.



Press and hold [RAND] again to cancel.

Track Repeat

Repeat the current selection

Press [REP]

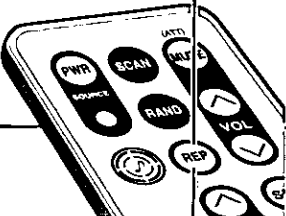

Press [REP] again to cancel.

Disc Repeat

Repeat the current disc selection

Press and hold [REP] for more than 2 seconds.



Press and hold [REP] again to cancel.

Useful Functions

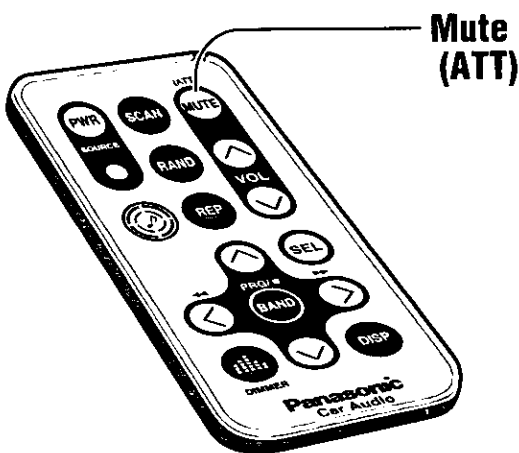
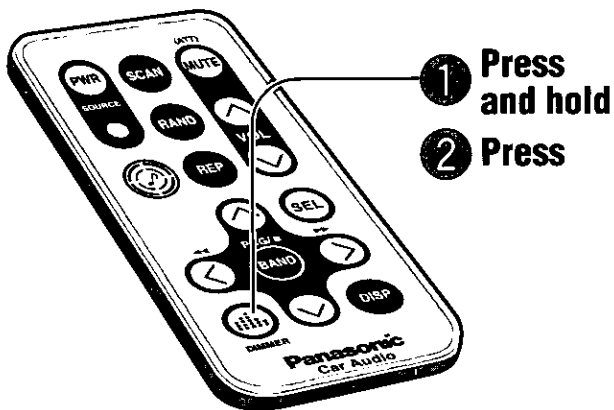
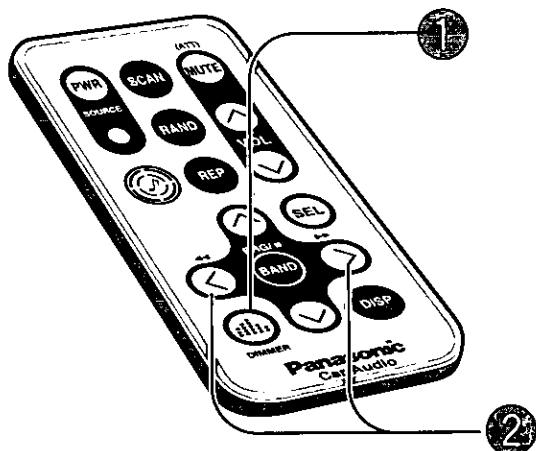
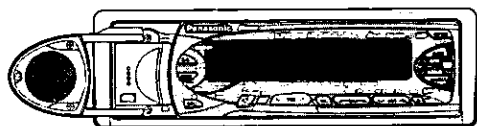

Spectrum Analyzer Display

Default : WAVE
Variety : 11 types

Display Brightness Setting range (Dimmer)

Default :
DIMMER LEV 2 : at side maker lamp on
DIMMER LEV 3 : at side maker lamp off
Setting range : LEV 1 to LEV 3

Volume Down (Mute/Attenuator)

The volume decreases depending on which setting you selected Mute or ATT. (⇒ page28)

Default : off

① Press []

SPEANA SEL

② Press [➤] to change the spectrum analyser display.
([➤] : opposite direction)

WAVE, AURORA, ---, BLANK SPEANA, ALL DISP OFF, etc.

Note :

BLANK SPEANA

Turn off the Spectrum Analyzer display only.

ALL DISP OFF

Turn off the whole display. (The display is turned on during operations. Then the display is turned off 5 seconds after operations.)

① Press and hold [] (DIMMER) for more than 2 seconds.

DIMMER SEL

② Press [] (DIMMER) to change the dimmer level as follows.

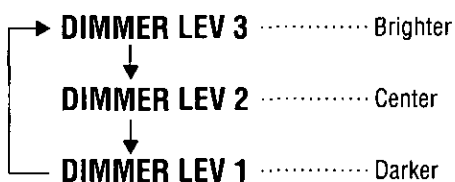

Press [MUTE] (ATT) to switch the MUTE mode (ATT mode) between on and off.

When MUTE is set

MUTE off Regular volume level



MUTE on No sound



When ATT is set

ATT off Regular volume level



ATT on Decrease the volume to 1/10 of previous level.



Sound Settings and Sound Space

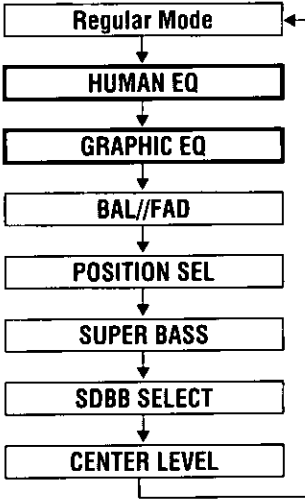

1 Press [SEL] to select an operation

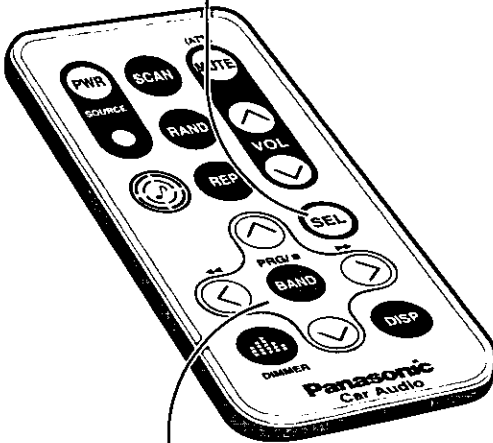

2 Set Up

Tone Quality (Human Equalizer/HEQ)

49 patterns are already prepared, so that you can make complicated adjustment easily.

Default : FLAT(0)
Setting range : 1 - 3 for each patterns (49 patterns)

Registering Your Desired Tone Quality (Graphic Equalizer/GEQ)

The level in each of 7 frequency bands from bass to treble can be adjusted. Up to 5 kinds of adjusted tone quality can be saved in the memory. (preset memory 1 to 5)

Default : 0 for each frequency
Setting range : -12 to +12 by 2 dB step

① Press [SEL]

② Set up

Select

HUMAN EQ

[^] : Heavy bass

[v] : Light bass

[>] : Sharp treble

[<] : Soft treble

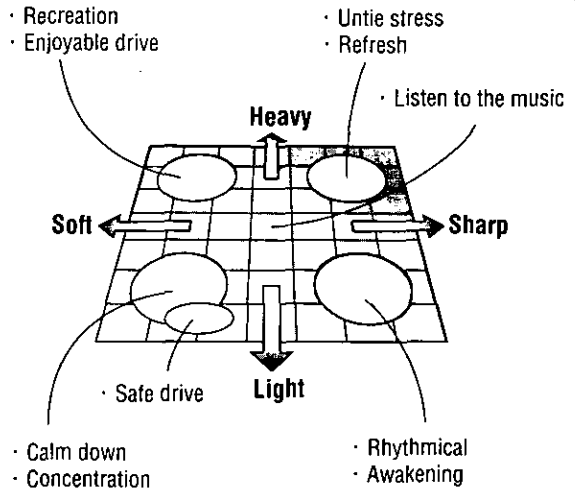

Select

GRAPHIC EQ

Press [^] to select one of the preset numbers 1 - 5, and the preset tone quality is recalled.

([v] : opposite direction)

Memorize

After selecting one of the preset numbers 1 - 5,
① Press and hold [SEL] for more than 2 seconds to change to graphic equalizer preset mode.

② Adjust the level for each frequency.
Press [>] to change the frequency.

80 → 160 → 320 → 640 → 1.6k → 4k → 10k (Hz)

([<] : opposite direction)
[^] : Upper level
[v] : Lower level

③ Press [SEL] to save the level.

Calling Back the Recommended Setting

A tone quality that excludes blurred bass and is comfortable to listen to is already saved in the preset number 6.

Press [^] or [v] to select preset number 6.

Note: You can not save in the preset number 6.

Sound Settings and Sound Space

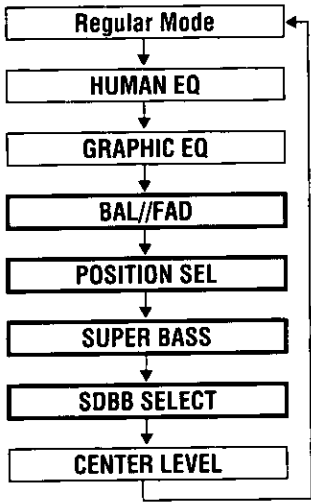

1 Press [SEL] to select an operation

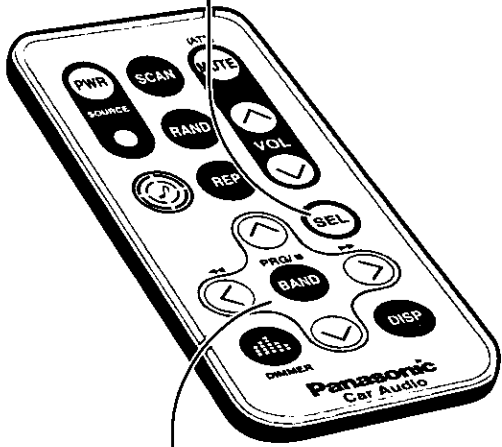

2 Set Up

Balance and Fader (Balance/Fader)

You can adjust the sound balance among the front, rear, right and left speakers.
 Default : B(Balance) : CNT(Center)
 F(Fader) : CNT(Center)
 Setting range : 15 levels for each

Sound Image (Position)

You can adjust the sound image in accordance with a listener position.
 Default : POSI OFF

Rear Speakers for Sub-Woofers (Super base Control Sub-Woofers/SBC-SW)

You can utilize the rear speaker connected to the built-in amplifier as sub-woofers that outputs only bass.
 Default : Off

Bass Enhancement (Super Dynamic Bass Boost/SDBB)

Enhanced bass comes out from the 4 speakers connected to the built-in amplifier, so that you can enjoy heavy bass sound.
 Default : Off

1 Press [SEL]

2 Set Up

Select

BAL//FAD

- [^] : Front enhanced
- [v] : Rear enhanced
- [>] : Right enhanced
- [<] : Left enhanced

Select

POSITION SEL

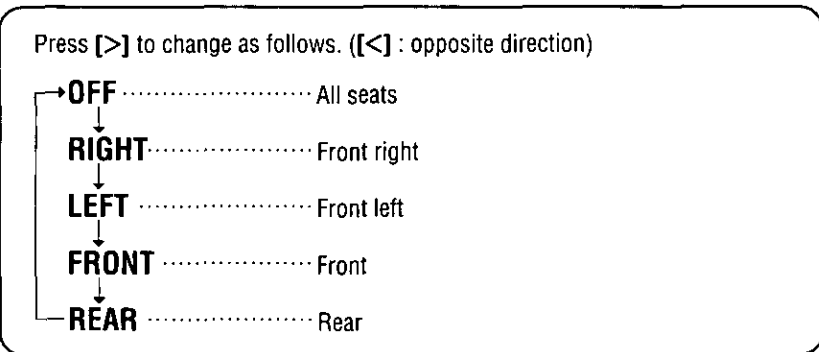

Select

SUPER BASS

- [>] : On---Bass Enhancement (Monaural)
 - [<] : Off---Regular Output (Stereo)
- SBC-SW ON**
- Adjust the Sub-Woofer output level (⇒ page 26)
It is also interlocked with the preout (rear speaker output).
 - BAL/FAD, POSITION, SDBB and Space settings for rear speaker output will be invalid.

Select

SDBB SELECT

Press [>] to change as follows. ([<] : opposite direction)

```

    graph TD
      SDBB_Off[SDBB Off] --> SDBB_Type1[SDBB Type1]
      SDBB_Type1 --> SDBB_Type2[SDBB Type2]
      SDBB_Type2 --> SDBB_Type3[SDBB Type3]
      SDBB_Type3 --> SDBB_Type4[SDBB Type4]
      SDBB_Type4 --> SDBB_Off
  
```

- SDBB Off Normal output
- SDBB Type1 Variable, low
- SDBB Type2 Variable, high
- SDBB Type3 Fixed, low
- SDBB Type4 Fixed, high

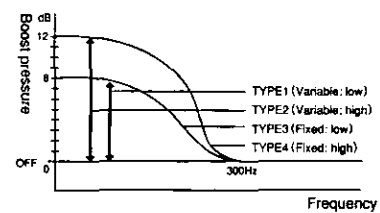

- Variable : Bass enhancement along with the volume
- Fixed : Bass enhancement with fixed range

Sound Settings and Sound Space

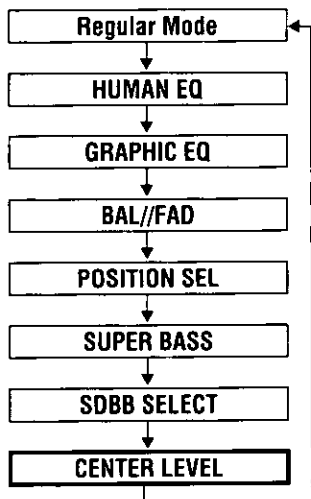

Center Speaker Output

Sound image is raised and oriented toward the center forward.

Adjust the Center Speaker Volume

(Center Speaker Volume Level)

Default : 0
Setting range : $-\infty$, -10 to +10
by 2dB(decibel) step

Adjust the Sense of Distance

(Center Speaker Delay Time)

Default : 0
Setting range : -10 to +10
1 step = 0.0003 seconds

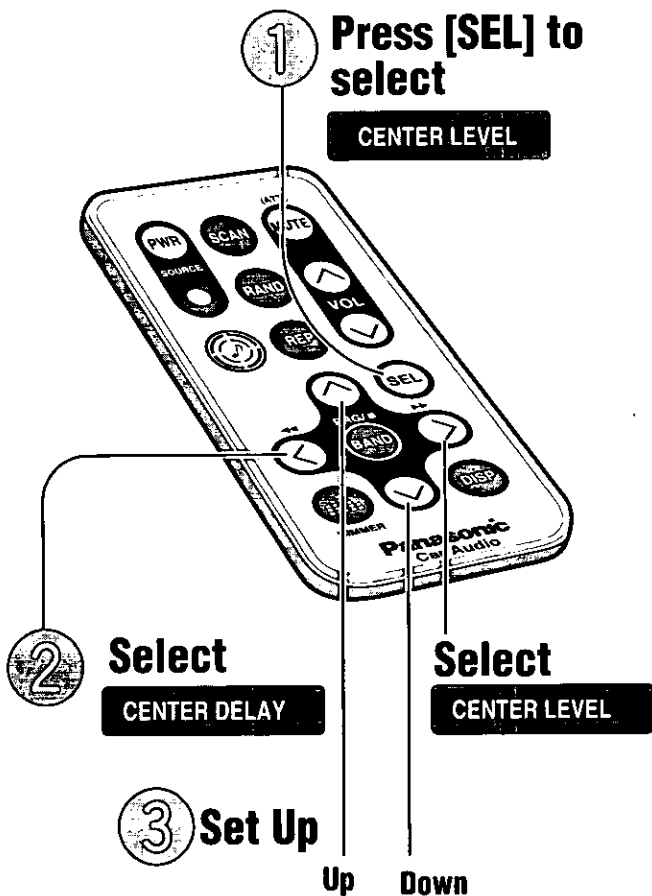

1 Press [SEL]

Select

CENTER LEVEL

Adjustment Procedure

Open the center speaker. (⇔ page 11)

1. Adjust the center speaker volume.

Adjust the volume so that middle tone such as vocal is oriented toward the center forward without adding DSP effect to the center speaker. (Center speaker delay time :0, sound space : Space off)

2. Adjust the sound space and the center speaker delay time.

3. Adjust the center speaker volume again.

Adjust the volume to suit with the sound space setting.

2 Press [<] or [>] 3 Set Up : Press [^] or [v]

Press [>] to select

CENTER LEVEL

[^] : Up

[v] : Down

-∞ : No sound from the center speaker

Press [<] to select

CENTER DELAY

[^] : Longer delay time, farther sound image
(center speaker output gets later)

[v] : Shorter delay time, closer sound image.
(center speaker output gets earlier)

0 : Both outputs between other speakers and center speaker get synchronized.

Sound Settings and Sound Space

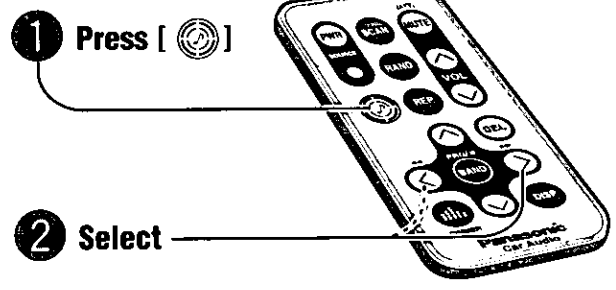
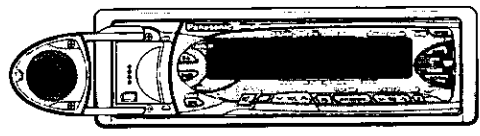

Sound Space Reproduction
(Space)

Concert hall presence in your car
Default : Off

Sub-Woofers Output (Digital Dynamic Bass Control/DDBC)

This adjustment is effective when Sub-woofer is connected or when the rear speakers are used as Sub-Woofers.
(⇒ page 22)

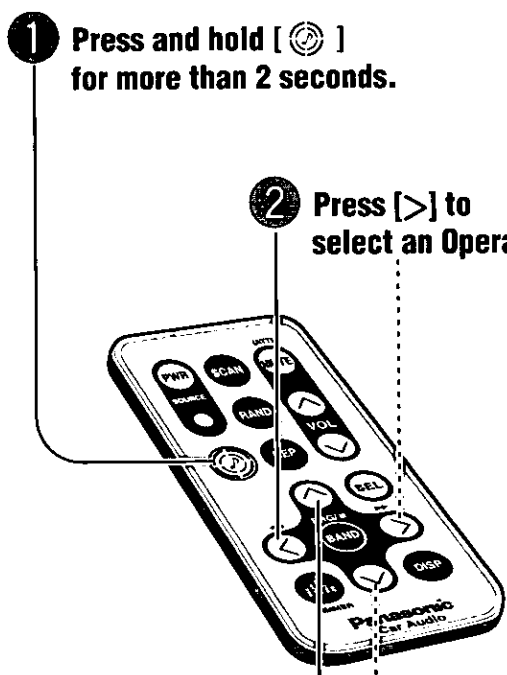

Sub-Woofers Volume
(DDBC Volume Level)

Default : 0
Setting range : $-\infty$, -10 to +10
by 2dB step

Sense of Distance
(DDBC Delay Time)

There is no delay time between speaker sound and Sub-Woofers, so that you can enjoy dynamic heavy bass.

Default : 0
Setting range : -10 to +10
1 step = 0.0003 seconds

Bass Control
(DDBC Cut off Frequency)

By controlling the upper limit of bass cutoff frequency, you can enjoy clear sound.

Default : OFF

Press [] to change to Space mode.

SPACE OFF

Press [>] to change space as follows. ([<] : opposite direction)

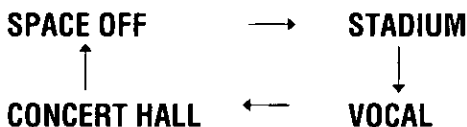

Note: Space settings are respectively stored in the memory for each source mode.

Press [<] or [>]

Select

DDBC LEVEL

[^] : Up

[v] : Down

-∞ : No Sub-Woofer sound

Select

DDBC DELAY

[^] : Delay time longer (Sub-Woofer output gets later.)

[v] : Delay time shorter (Sub-Woofer output gets earlier.)

0 : Both outputs between speakers and Sub-woofer get synchronized

Select

FREQ. SELECT

Press [^] to change the cut off frequency. ([v] : opposite direction)

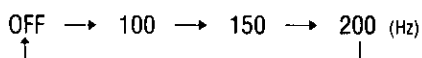

OFF : Regular output, high tone included

Other Settings

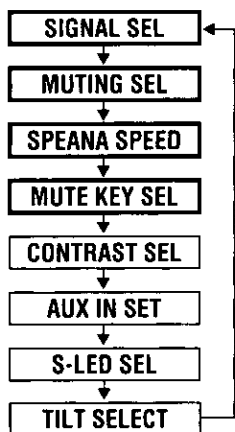
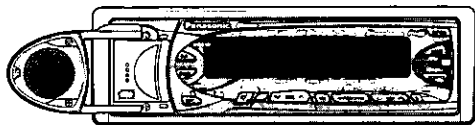

1

Press and hold [SEL] for more than 2 seconds

2

Press [SEL] to select an operation

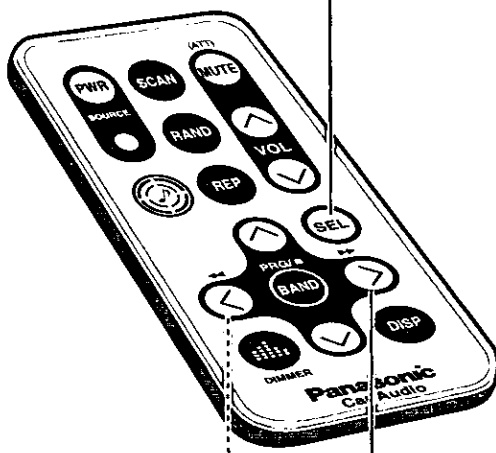

3

Set Up

Operation Sound

(Signal/beep sound)

You can select a sound (operation sound) that comes from the center speaker when pressing the buttons and adjust the volume.

Default : SIGNAL SOUND
SIGNAL Level 3

Navi Mute

You can select a muting way of the current source while voice guidance comes out from a navigation system.

Default : MUTING ON

Spectrum Analyzer Speed

Default : SPEANA FAST

Mute/ATT

Default : MUTE KEY

② Press [SEL]

③ Press [>] or [<]

Select

SIGNAL SEL

SIGNAL SOUND **Volume**

Sound varies with operation

SIGNAL BEEP

Beep

SIGNAL OFF

No sound

[^] : Up
[v] : Down
(Setting range : Level 1 to Level 3)

Select

MUTING SEL

While navigation voice guidance comes out.

MUTING ON No sound

MUTING HALF Decrease to half

MUTING OFF Unchanged

Note: "MUTING ****" is displayed (when MUTING ON or HALF)

Select

SPEANA SPEED

SPEANA FAST Faster

SPEANA SLOW Slower

Select

MUTE KEY SEL

When [MUTE] is pressed

MUTE KEY No sound

ATT KEY Decrease to 1/10

Other Settings

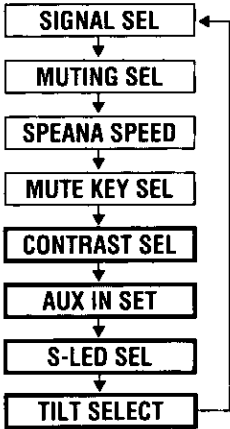

1

Press and hold [SEL] for more than 2 seconds

2

Press [SEL] to select an operation

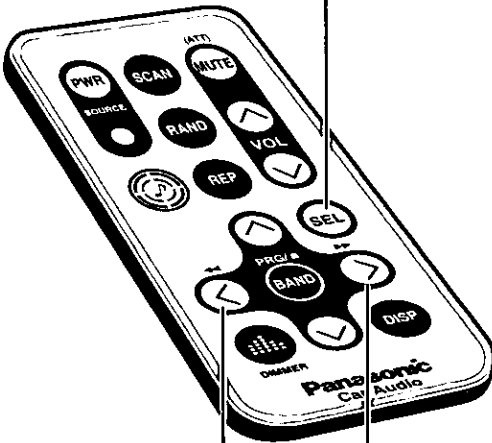

3 Set Up

Down/Off

Up/On

Contrast

Contrast adjustment makes it easier to watch the display.

Default : Level 3

Setting range : Level 1 to Level 5

Removing AUX-IN from Source Selection

AUX will be excluded not to be selected.

Default : On

Security Indicator

The security indicator blinks while the removable face plate is removed from this unit.

Default : On

Using Without Changing Panel Angle (Tilt On/Off)

(⇔ page 11 about tilt setting)

Default : On

2 Press [SEL]

3 Press [>] or [<]

Select

CONTRAST SEL

[>] : Up
 [<] : Down
 Select a level for easy watch.

Select

AUX-IN SET

[>] : AUX-IN On External input (AUX-IN) is an object of source selection
 [<] : AUX-IN Off External input (AUX-IN) is not an object of source selection.
 With AUX-IN set to OFF, AUX-IN will not be selected when **[SOURCE]** is pressed.(⇒ page 10 about source select)

Select

S-LED SEL

[>] : S-LED On The indicator blinks when the panel is removed.
 [<] : S-LED Off The indicator does not blink when the panel is removed.

Select

TILT SELECT

[>] : TILT On Panel angle can be adjusted.
 [<] : TILT Off Panel angle cannot be adjusted.

Installation Guide



WARNING

This installation information is designed for experienced installers and is not intended for non-technical individuals. It does not contain warnings or cautions of potential dangers involved in attempting to install this product.

Any attempt to install this product in a motor car by anyone other than qualified installer could cause damage to the electrical system and could result in serious personal injury or death.

❑ Overview

This product should be installed by a professional. However, if you plan to install this product yourself, your first step is to decide where to install it. The instructions in these pages will guide you through the remaining steps: **(Please refer to the “WARNING” statement above).**

- Identify and label the car wires.
- Connect the car wires to the wires of the power connector.
- Install the unit in the dash.
- Check the operation of the unit.

If you encounter problems, please consult your nearest professional installer.

Caution: This unit operates with a 12 volt DC negative ground auto battery system only. Do not attempt to use it in any other system. Doing so could cause serious damage.

Before you begin installation, look for the items on the right which are packed with your unit.

- **Warranty Card** Fill this out promptly.
- **Panasonic Servicenter for Service Directory** Keep for future reference in case the product needs servicing.
- **Installation Hardware** Needed for in-dash installation

❑ Installation Hardware

No.	Item	Diagram	Q'ty
①	Mounting Collar		1
②	Mounting Bolt (5 mmø)		1
③	Power Connector		1
④	Removable Face Plate Case		1
⑤	Trim Plate		1
⑥	Rear support strap		1
⑦	Tapping screw		1
⑧	Hex. Nut		1

Required Tools

You'll need a screwdriver, a 1.5 volt AA battery, and the following:

12 V DC
Test Bulb



Electrical
Tape



Side-Cut
Pliers



Dashboard Specifications

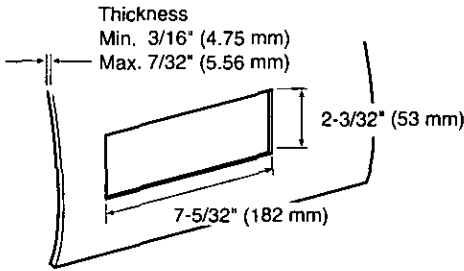

Identify All Leads

The first step in installation is to identify all the car wires you'll use when hooking up your sound system.

As you identify each wire, we suggest that you label it using masking tape and a permanent marker. This will help avoid confusion when making connections later.

Note: Do not connect the power connector to the stereo unit until you have made all connections. If there are no plastic caps on the stereo hooking wires, insulate all exposed leads with electrical tape until you are ready to use them. Identify the leads in the following order.

Power Lead

If your car has a radio or is pre-wired for one :
Cut the connector wires one at a time from the plug (leaving the leads as long as possible) so that you can work with individual leads.

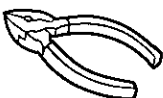

Turn the ignition on to the accessory position, and ground one lead of the test bulb to the chassis.

Touch the other lead of the test bulb to each of the exposed wires from the cut radio connector plug. Touch one wire at a time until you find the outlet that causes the test bulb to light.

Now turn the ignition off and then on. If the bulb also turns off and on, that outlet is the car power lead.

If your car is not wired for an audio unit :
Go to the fuse block and find the fuse port for radio (RADIO), accessory (ACC), or ignition (IGN).

Battery Lead

If your stereo unit has a yellow lead, you will need to locate the car's battery lead. Otherwise you may ignore this procedure. (The yellow battery lead provides continuous power to maintain a clock, memory storage, or other function.)

If your car has a radio or is pre-wired for one:
With the ignition and headlights off, identify the car battery lead by grounding one lead of the test bulb to the chassis and checking the remaining exposed wires from the cut radio connector plug.

If your car is not wired for an audio unit :
Go to the fuse block and find the fuse port for the battery, usually marked BAT.

Antenna Motor

If your car is equipped with an automatic power antenna, identify the car motor antenna lead by connecting one bulb tester lead to the car battery lead and touching the remaining exposed wires from the cut radio connector plug one at a time. You will hear the antenna motor activate when you touch the correct wire.

Antenna

The antenna lead is a thick, black wire with a metal plug at the end.

Installation Guide (continued)

❑ Connect All Leads

Now that you have identified all the wires in the car, you're ready to begin connecting them to the stereo unit wires. The connection diagram (⇒ Page 38) shows the proper connections and color coding of the leads.

We strongly recommend that you test the unit before making a final installation.

You can set the unit on the floor and make temporary connections to test the unit. Use electrical tape to cover all exposed wires.

Important: Connect the red power lead last, after you have made and insulated all other connections.

Ground

Connect the black ground lead of the power connector to the metal car chassis.

Motor Antenna

Connect the car motor antenna lead to the blue motor antenna relay control lead.

Battery

Connect the yellow battery lead to the correct radio wire or to the battery fuse port on the fuse block.

Antenna

Connect the antenna by plugging the antenna lead into the antenna receptacle.

Equipment

Connect any optional equipment such as an amplifier, according to the instructions furnished with the equipment. Leave about 12 inches (30 cm) of distance between the speaker cords/amplifier unit and the antenna/antenna extension cord. Read the operating and installation instructions of any equipment you will connect to this unit.

Power

Connect the red power lead to the correct car radio wire or to the appropriate fuse port on the fuse block.

If the stereo unit functions properly with all these connections made, disconnect the wires and proceed to the final installation.

❑ Final Installation

Lead Connections

Connect all wires, making sure that each connection is insulated and secure. Bundle all loose wires and fasten them with tape so they won't fall down later. Now insert the stereo unit into the mounting collar.

Congratulations! After making a few final checks, you're ready to enjoy your new auto stereo system.

❑ Final Checks

1. Make sure that all wires are properly connected and insulated.
2. Make sure that the stereo unit is securely held in the mounting collar.
3. Turn on the ignition to check the unit for proper operation.

If you have difficulties, consult your nearest authorized professional installer for assistance.

❑ Precautions

- We strongly recommend that you wear gloves for installation work to protect yourself from injuries.
- When bending the mounting tab of the mounting collar with a screwdriver, be careful not to injure your hands and fingers.

- Disconnect the cable from the negative (-) battery terminal (see caution below).
- Unit should be installed in a horizontal position with the front end up at a convenient angle, but not more than 30°.

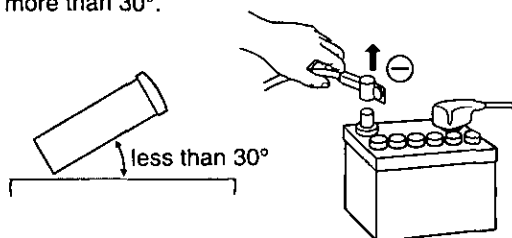

Caution: Do not disconnect the battery terminals of a car with trip or navigational computer since all user settings stored in memory will be lost. Instead take extra care with installing the unit to prevent shorts.

□ Installation Procedures

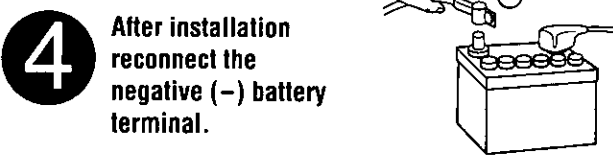
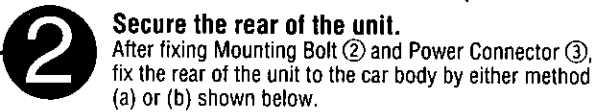
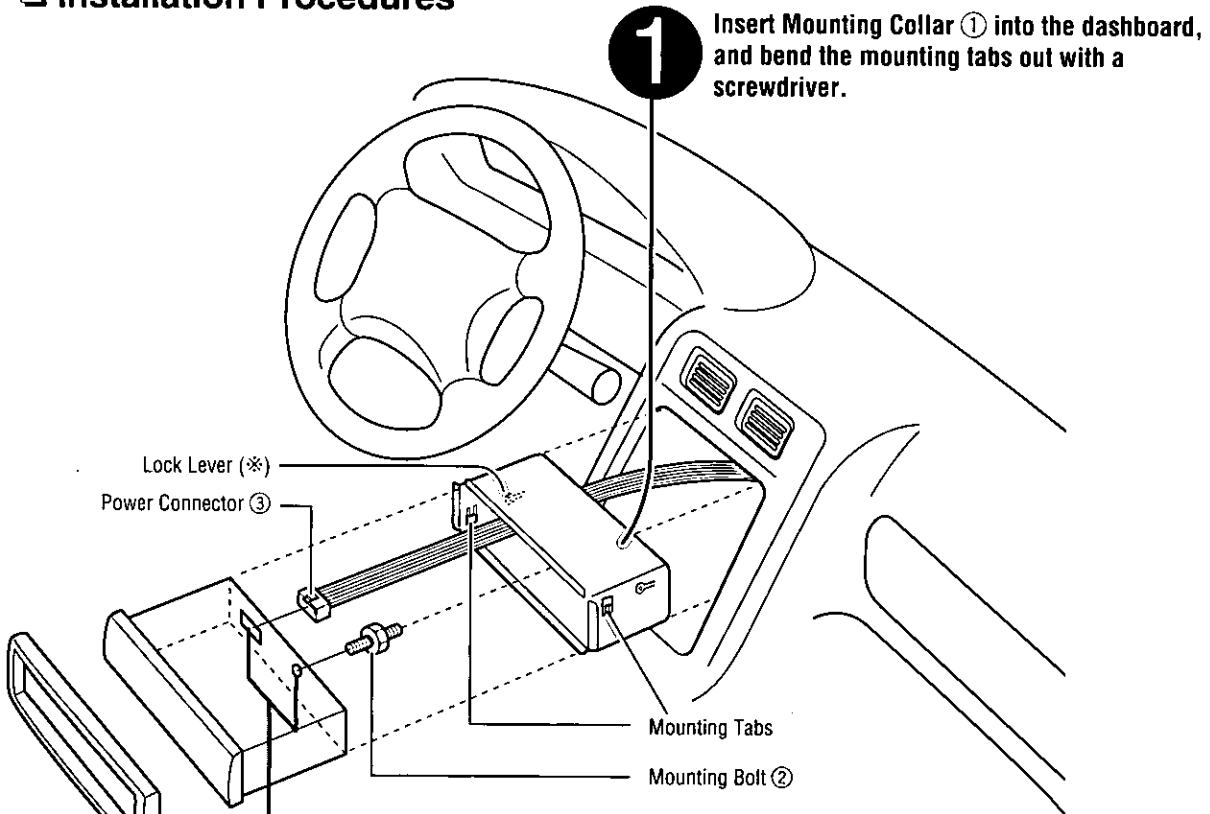

Make sure that the lock lever (*) is flush with the mounting collar (not projecting outward).

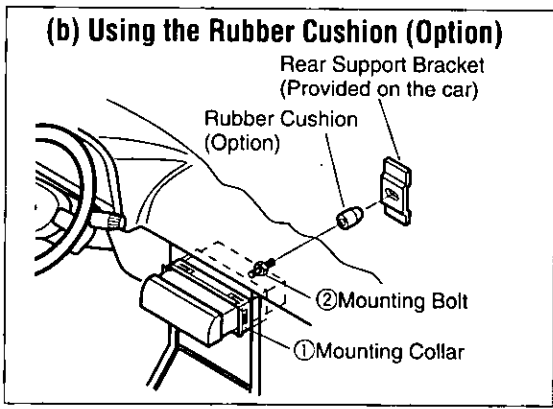
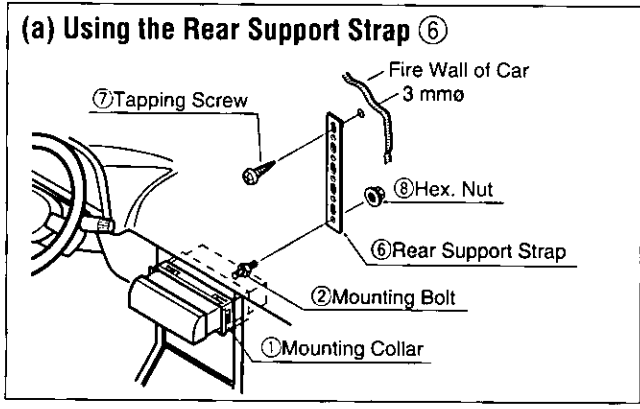
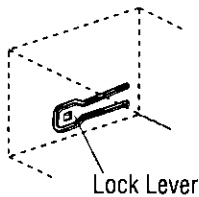

Installation Guide (continued)

To Remove the Unit

- 1 Remove the removable face plate.
 - (a) Switch off the power of the unit.
 - (b) Press the release button.

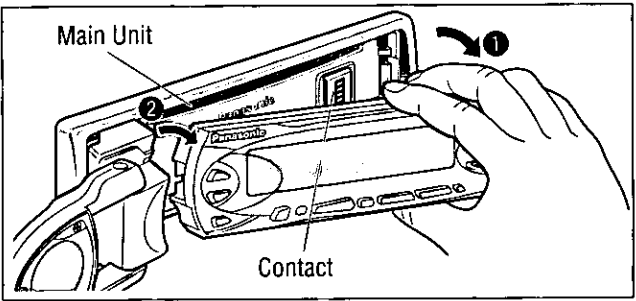
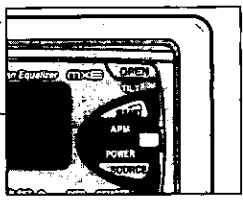

- (c) Pull on the right side of the unit.
- 2 Remove the trim plate ⑤ with a screwdriver.

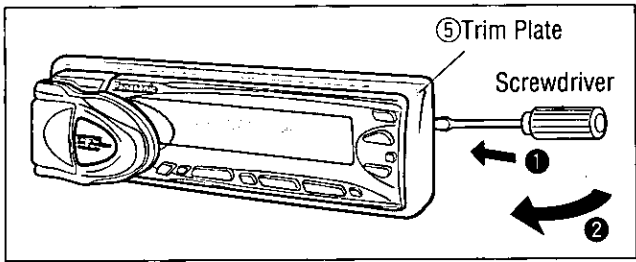

- 3 Pull out the unit while pushing down the lock lever with a screwdriver.

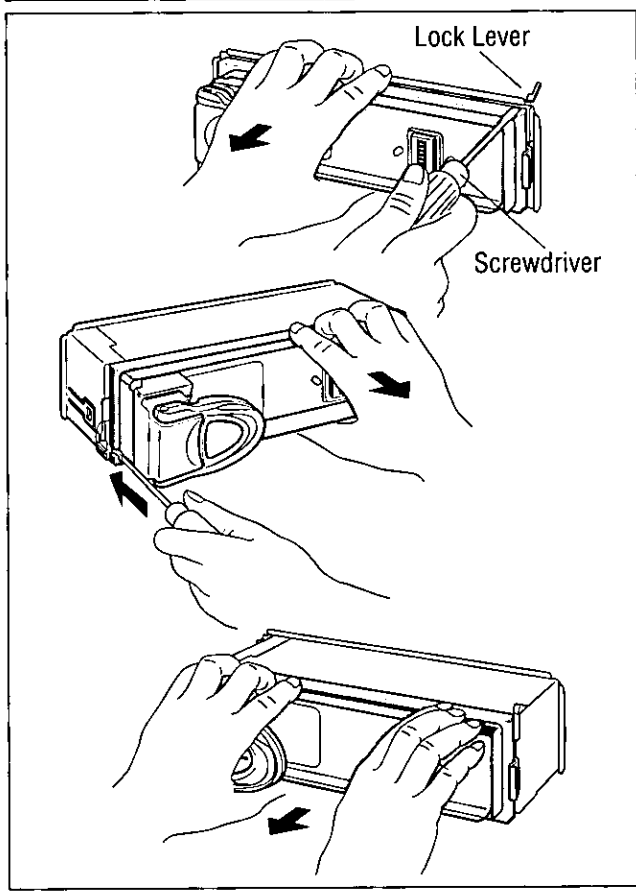

- 4 Remove the unit pulling with both hands.

Cautions:

- Do not touch the contacts on the face plate or on the main unit, since this may result in poor electrical contacts.
- If dirt or other foreign substances get on the contacts, wipe them off with clean and dry cloth.

Anti-Theft System

This unit is equipped with a removable face plate. Removing this face plate makes the radio totally inoperable. The security indicator will blink.

Place Removable Face Plate into Case

- ❶ Switch off the power of the unit.
- ❷ Remove the removable face plate. (⇒ Page 36)
- ❸ Gently press the bottom of the case and open the cover. Place the face plate into the case and take it with you when you leave the car.

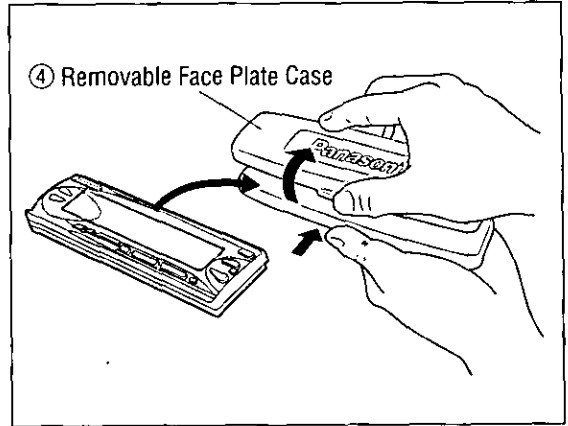

Cautions:

- This face plate is not water-proof. Do not expose it to water or excessive moisture.
- Do not remove the face plate while driving your car.
- Do not place the face plate on the dashboard or nearby areas where the temperature rises to high levels.

Install Removable Face Plate

- ❶ Slide the left side of the removable face plate in place.
- ❷ Press the right end of removable face plate until "click" is heard.

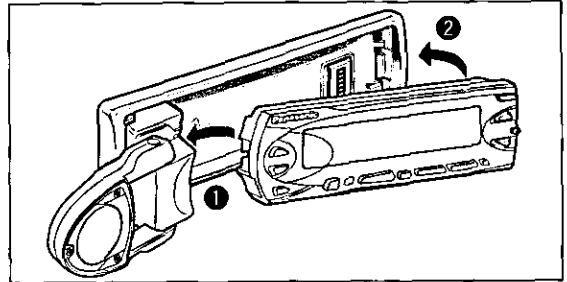

Security Indicator

The security indicator blinks when the removable face plate is removed from the unit. (⇒ Page 30.)

- ❶ Press and hold [SEL]. For more than 2 seconds to change to function control mode.
 - ❷ Press [SEL] to select "S-LED SEL".
- S-LED SEL
- ❸ Press [>] to turn the security indicator (S-LED) on. ([<]: off)

Display	Security Indicator
S-LED ON	Blinks
S-LED OFF	OFF

Electrical Connections

- For wiring, carefully read the Operating Instructions for the devices connected.
 - Consult the store where you purchased the unit for the wide range of speakers available there.
- Remember, if your car has a drive computer or a navigation computer, the data of its memory may be erased when the battery terminals are disconnected.

Supplied Hardware

Item	Q'ty
Power Connector	1

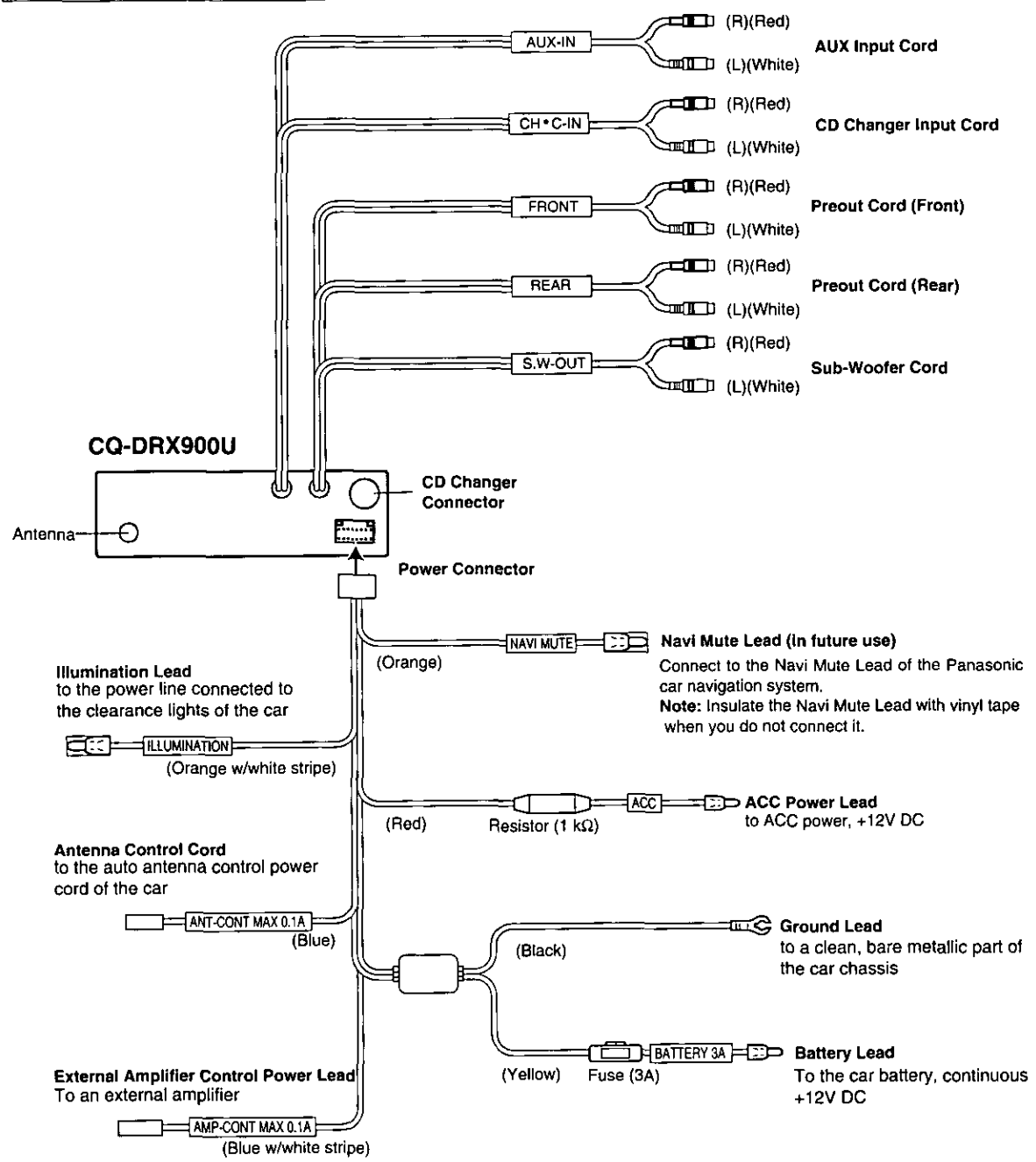

Note: If your car does not have a power line connected to the clearance lights of the car, leave the illumination lead unconnected.

System Upgrade Example

Combination

- CD changer (CX-DP88U)

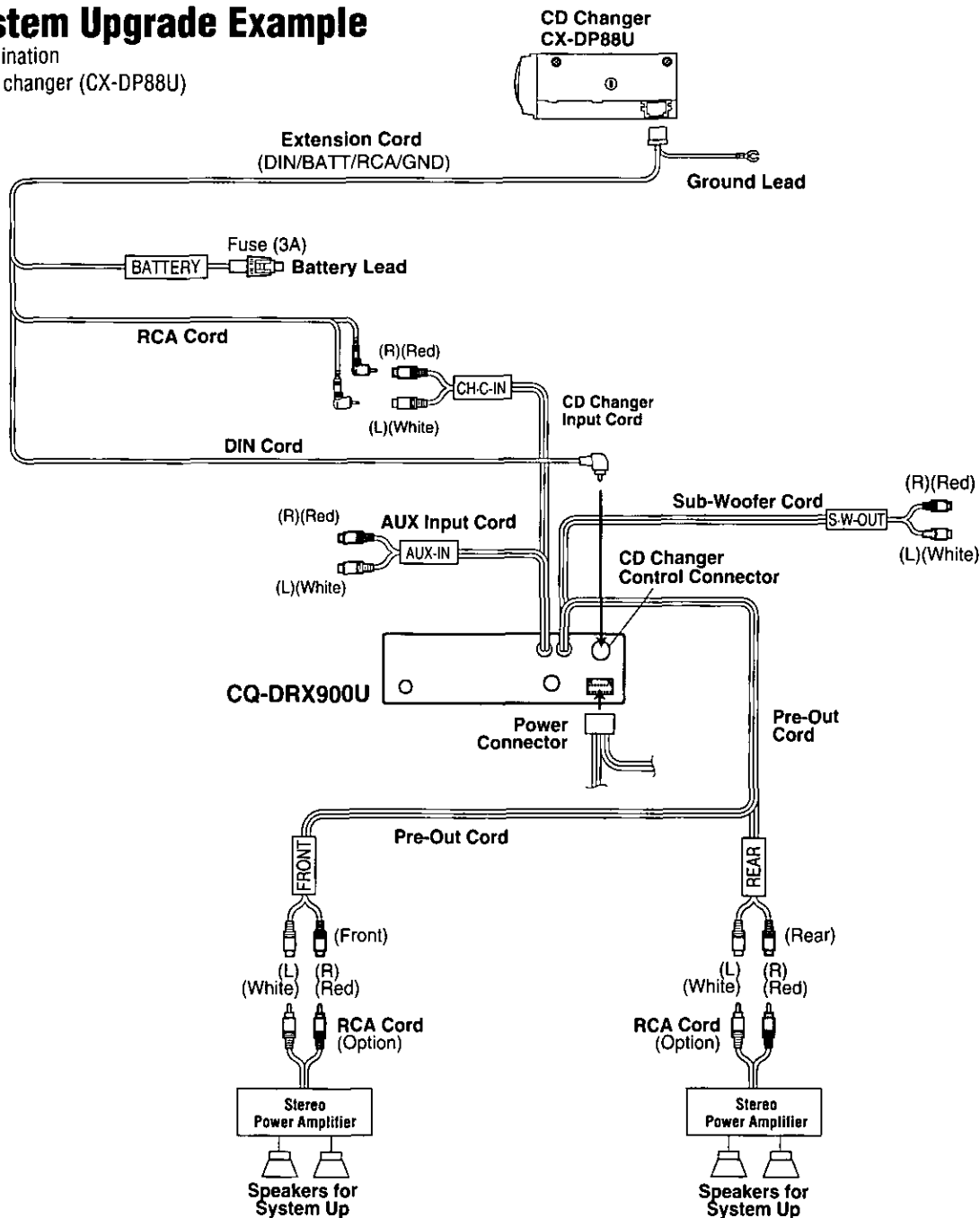

Caution:

- Ask a qualified service person for installation and wiring.
The installation and wiring of this unit requires special skills and experience. For safety, ask the store where you purchased it for its installation and wiring.
- Do Not Disassemble or Modify.
Do not disassemble or modify the unit. Do not remove the coverings from the ends of cables and wires to take power for other devices. Because it may generate smoke or fire, and cause electric shock or trouble.

Troubleshooting

Preliminary Steps

Check and take steps as described in the tables below.

Caution:

Do Not Use the Unit If It Malfunctions or Is Something Wrong.
Do not use the unit in abnormal condition, for example, without sound, or with smoke or foul smell, can cause ignition or electric shock. Immediately stop using it and call the store where you purchased it.

If You Suspect Something Wrong

Immediately switch power off.
Disconnect the power cable and check that there is neither smoke nor heat from the unit before asking for repairs. Never try to repair the unit yourself because it is dangerous to do so.

Common

Trouble	Cause	Step
No power	Car's engine switch is not on.	Turn your car's ignition switch to ACC or ON.
	Cables are not correctly connected.	Connect cables correctly.
	Battery cable is not correctly connected.	Connect the battery cable to the terminal that is always live.
	Accessory cable is not correctly connected.	Connect the accessory cable to your car's ACC source.
	Grounding wire is not correctly connected.	Connect the grounding wire to a metal part of the car.
	Fuse is burnt.	Call the store where you purchased the unit, or your nearest service station (see the attached sheet) and ask for fuse replacement.
No sound	Mute is set to ON	Set it to OFF.
	Cables are not correctly connected.	Connect cables correctly.
	External-mute cable is not correctly connected (The word MUTING is shown.)	Connect the Navi-mute cable correctly.
	Condensation (dew)	Wait for a while before use.
Buttons unusable	Spectrum analyzer is in demo mode.	Press [DISP] to cancel demo mode.

Panel

Trouble	Cause	Step
Panel angle unadjustable	Panel angle is set fixed.	Change tilt setting to ON.

Radio

Trouble	Cause	Step
Much noise in FM stereo and monaural broadcasts	Station is too far, or signals are too weak.	Select other stations of higher signal level.
Preset station is reset.	Battery cable is not correctly connected.	Connect the battery cable to the terminal that is always live.

CD

Trouble	Cause	Step
CD is inside but no sound	CD is upside down.	Place CD in the correction direction, the label side up.
	CD is dirty.	Clean CD, referring to the section on Care of Discs.
CD sound skips, tone quality is low.	CD is dirty.	Clean CD, referring to the section on Care of Discs.
Sound skips due to vibration.	Mounting angle is over 30 degrees.	Adjust mounting angle to less than 30 degrees.
	Instable mounting	Mount the unit securely with the mounting parts, referring to the section on Installation.
CD is not ejected.	<ul style="list-style-type: none"> • CD is defective. • Mechanical trouble 	Open the panel and press [▲]. If failure persists, press the reset switch. If normal operation is not restored yet, call the store where you purchased the unit or the nearest service station to ask for repairs.

Troubleshooting (continued)

■ Sound Setting

Trouble	Cause	Step
No sound from left, right, front, or rear speaker	Left and right balance, or front and rear balance is off on one side.	Adjust BAL/FAD as appropriate.
	Cables are not correctly connected.	Connect the cables correctly.
Left and right sounds are reversed in stereo listening.	The right speaker wire is connected to the left speaker and the left speaker wire to the right speaker.	Connect the speaker wires to the correct ones.
No sound from center speaker	Center speaker is closed.	Open the center speaker.
	Center Speaker volume is set to $-\infty$.	Set Center speaker volume to other than $-\infty$.
Only bass or monaural sound from rear speaker	SBC-SW is set to ON.	Set SBC-SW to OFF.
No sound from rear speaker preout (rear)	SBC-SW is set to ON and DDBC volume to $-\infty$.	Set DDBC volume to other than $-\infty$.

■ Remote Control

Trouble	Cause	Step
Buttons are invalid for operation.	Battery polarities (+) (-) are reversed.	Insert the batteries correctly.
	Wrong batteries	Check the batteries.
	Batteries have run down.	Replace the batteries.
	Remote control is in the wrong direction.	Direct the remote controller at REMOTE (sensor) on the panel.

Error Display Messages

CD

Example of Display	Cause	Operation	Check/Step
CD -E1-	Disc is dirty, or is upside down.	May be automatically ejected.	Check disc.
CD -E2-	Disc has scars.		
CD -E3-	No operation by some cause	—	Open the panel and press [▲]. If failure persists, press the reset switch. If normal operation is not restored yet, call and ask for repairs.
⊖ PLS EJECT	Action was taken to start playing before disc is fully ejected.	—	Open the panel and press [▲].

Changer

Example of Display	Cause	Operation	Check/Step
CD-CH -E1-	Disc is dirty, or is upside down.	May be automatically ejected.	Check disc.
CD-CH -E2-	Disc has scars.		
CD-CH -E3-	No operation by some cause	—	Open the panel and press [▲]. If failure persists, press the reset switch. If normal operation is not restored yet, call and ask for repairs.
NO DISC	No disc in the changer (magazine)	—	Insert discs into the changer (magazine).

Notes:

- There may be cases where the disc numbers affected by an error are displayed before E1 and E2.
- Displays and the steps to be taken for errors vary in part from changer to changer. For details, refer to the Operating Instructions for the changer used.

Troubleshooting (continued)

Maintenance

Your product is designed and manufactured to ensure a minimum of maintenance. Use a soft cloth for routine exterior cleaning. Never use benzine, thinner or other solvents.

Product Servicing

If the suggestions in the charts don't solve the problem, we recommend that you take it to your nearest authorized Panasonic Servicenter. The product should be serviced only by a qualified technician.

Replace the Fuse

Use fuses of the same specified rating (3 amps). Using different substitutes or fuses with higher ratings, or connecting the product directly without a fuse, could cause fire or damage to the stereo unit.

If the replacement fuse fails, contact your nearest Panasonic Servicenter for service.

Reset switch

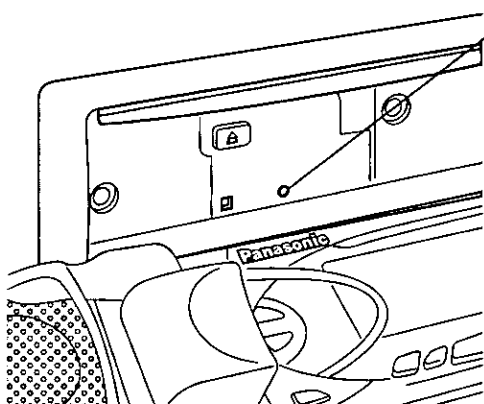

Reset switch

Insert a hard slender stick into the hole and push the switch.

- The unit returns to the default state when the trouble is reset. Remember, the data and settings stored in the memory are deleted.

Important

Push the switch only when the unit fails to operate with any buttons.

If the panel cannot be opened, or if the unit fails to return to normal condition, call the nearest service station and ask for repairs.

Care of the Unit

Cleaning this unit

- Use a dry, soft cloth to wipe.

Caution on cleaning

Never use solvents such as benzine, thinner as they may mar the surface of the unit.

Notes on CD

ONLY USE DISCS CARRYING THE LABEL



How to hold the CD

- Do not touch the underside of the disc.
- Do not make scratches on the disc.
- Do not bend disc.
- When not in use, keep CD in the case.

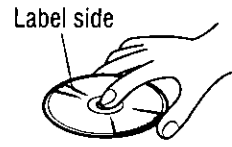

Do not use irregularly shaped CDs

Do not leave discs in the following places:

- Direct sunlight
- Near car heaters
- Dirty, dusty and damp areas
- Seats and dashboards



Heart-shaped



Octagoned

Disc Cleaning

Use a dry, soft cloth to wipe from the center outward.

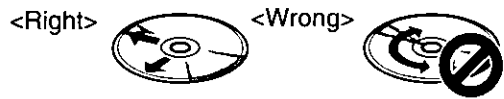

Caution on New Discs

A new disc may have rough edges on its inner and outer perimeter. These may cause malfunction.

Remove the rough edges using a pencil, etc.

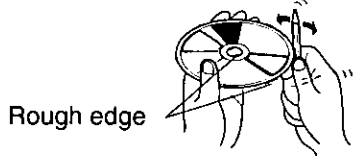

Specifications

General

Power Supply	: DC 12 V (11 V - 16 V), test voltage 14.4 V, negative ground
Current Consumption	: Less than 0.8 A (CD mode)
Center Speaker Output	: 5 W
External Input Impedance	: 10 k Ω (AUX IN)
External Input Sensitivity	: 2 V (AUX IN)
Pre-Amp Output Voltage	: 6 V
Pre-Amp Output Impedance	: 60 Ω
Sub-Woofer Output Voltage	: 6 V
Dimensions (W x H x D)	: 7" x 1-15/16" x 6-1/8" (178 x 50 x 155 mm)
Weight	: 3 lbs. 12 oz. (1.7 kg)

DSP

Number of Channels	: 6 output channels
Space mode	: 3 modes
Equalizer Center Frequency	: 80, 160, 320, 640, 1.6 k, 4 k, 10 k (Hz)
Variable Range of Equalizer	: -12 to +12 dB (13 steps)

FM Stereo Radio

Frequency Range	: 87.9 - 107.9 MHz
Usable Sensitivity	: 11.0 dBf. (1.25 μ V, 75 Ω)
Stereo Separation	: 35 dB(at 1 kHz)

AM Radio

Frequency Range	: 530 - 1,710 kHz
Usable Sensitivity	: 28 dB/ μ V (25 μ V, S/N 20 dB)

CD Player

Sampling Frequency	: 8 times oversampling
DA Converter	: MASH-1 bit/4 DAC System
Error Correction System	: Panasonic Super Decoding Algorithm
Pick-Up Type	: Astigma 3-beam
Light Source	: Semiconductor Laser
Wave Length	: 780 nm
Frequency Response	: 20 Hz - 20 kHz (\pm 1 dB)
Signal to Noise Ratio	: 90 dB
Total Harmonic Distortion	: 0.01 % (1 kHz)
Wow and Flutter	: Below measurable limits
Channel Separation	: 75 dB

Note: Specifications and the design are subject to modification without notice due to improvements in technology.

Éléments constitutifs/Préparatif du boîtier de télécommande

Éléments constitutifs

1. Manuel d'instructions	1
2. Matériel d'installation	1 ensemble(⇒ page 70)
3. Connecteur d'alimentation	1
4. Télécommande	1
5. Pile au lithium (CR2025)	1
6. Carte de garantie	1

Préparatif du boîtier de télécommande

Mise en place de la pile

1. Retirer le porte-pile.
Saisir le porte-pile par la partie B et le dégager tout en repoussant la partie A dans le sens indiqué par la flèche.
2. Placer une pile dans le porte-pile.
Placer une pile neuve avec son côté marqué (+) dirigé vers le haut comme illustré.
3. Introduire le porte-pile.
Faire glisser le porte-pile pour le remettre en place.

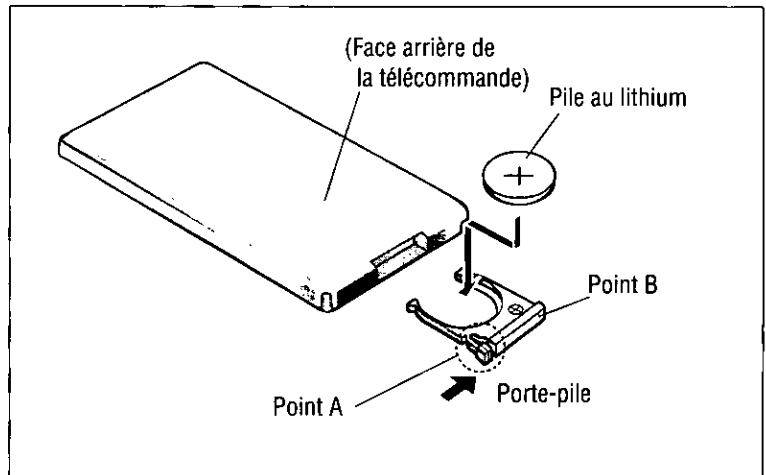

Remarque sur les piles

Retirer immédiatement la pile lorsqu'elle est usée et la jeter.

Informations sur les piles:

- Pile recommandée : Pile au lithium Panasonic (CR2025)
- Durée de service de la pile: 6 mois environ dans les conditions d'utilisation normales (à la température ambiante).

Précaution: Lorsque la pile n'est pas utilisée correctement, l'appareil risque de s'échauffer, d'exploser, ou de s'enflammer, ce qui peut provoquer des blessures ou un incendie. La fuite du liquide de batterie peut endommager l'appareil.

- Ne pas essayer de démonter, ni de court-circuiter l'appareil. Ne pas mettre la pile dans le feu.
- Maintenir les piles hors de la portée des enfants afin d'éviter le risque d'accidents.
- Lors du rejet des piles, observer les règlements y afférents.

Généralités

Ce manuel décrit principalement les opérations effectuées avec le boîtier de télécommande. Cependant, il faut savoir que certaines fonctions ne peuvent pas être commandées à partir du boîtier de télécommande. Dans ce cas, le manuel indique la façon de commander ces fonctions avec les touches de l'appareil.

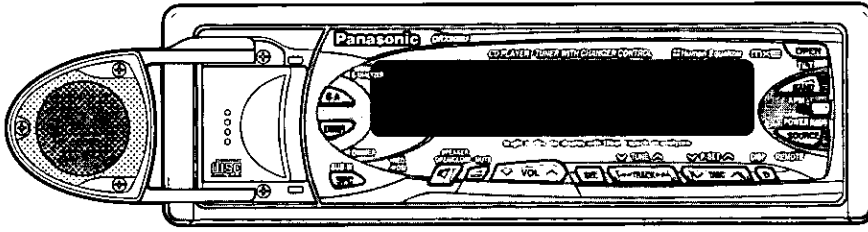

FRANÇAIS 2

Interrupteur d'alimentation

Tourner la clé de contact du barillet d'allumage pour que les voyants des accessoires électriques s'allument.
 Mise sous tension: Appuyer sur la touche [PWR].
 Arrêt - Pressez encore une fois.

Remarque: Lorsque l'appareil est mis sous tension pour la première fois, un message de démonstration apparaît dans l'afficheur. **Pour faire disparaître le message, appuyer sur la touche [DISP].**

Volume

[^] : Augmente
 [v] : Diminue

Remarque : Les niveaux de sortie sont respectivement conservés dans la mémoire de chaque mode de source.

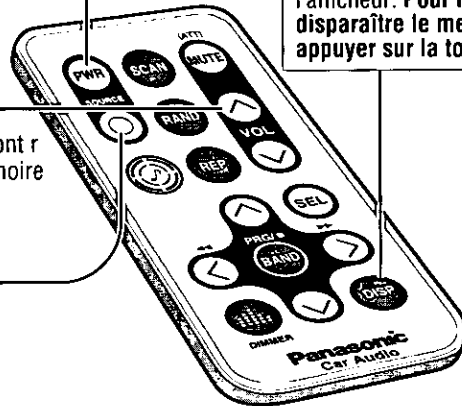

Signalquelle

Appuyer sur [SOURCE] pour changer la source de la manière suivante.

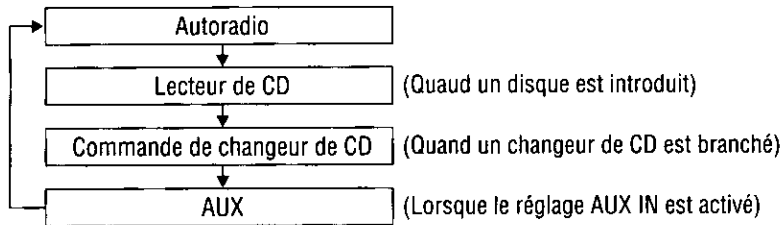

Réglage de l'horloge

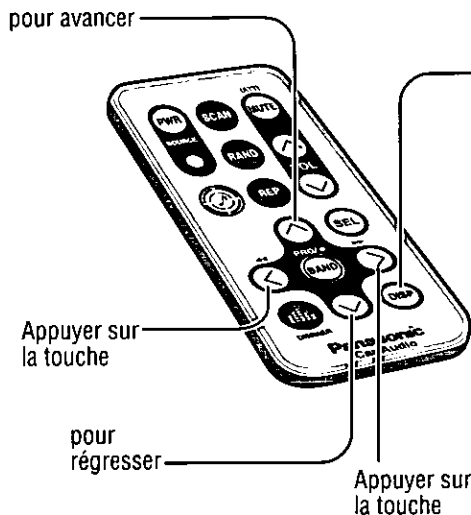

- 1 Appuyer sur la touche [DISP] et la maintenir enfoncée plus de 2 secondes.
- 2 Appuyer sur la touche [←] : Réglage des heures
 [^] : pour avancer
 [v] : pour régresser
- 3 Appuyer sur la touche [→] : Réglage des minutes
 [^] : pour avancer
 [v] : pour régresser
- 4 Appuyer sur la touche [DISP]. (fin des opérations)



Étant donné que les opérations suivantes sont inopérantes à partir du boîtier de télécommande, utilisez les touches de commande de l'appareil.

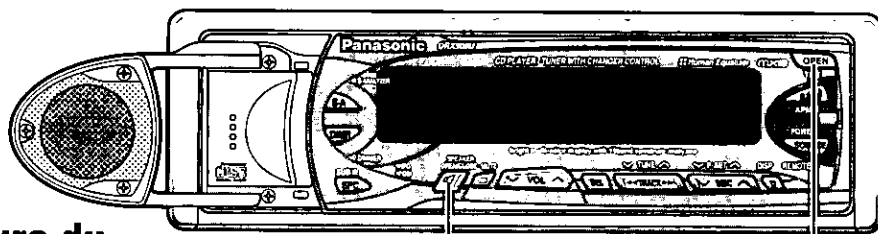

Ouverture du panneau de façade

Ouverture : Appuyer sur la touche []

Fermeture : Appuyer sur la touche []

Remarque : Le haut-parleur central ne peut pas être ouvert ni fermé pendant l'ouverture ou la fermeture du panneau de façade.

Inclinaison du panneau de façade (inclinaison)

Appuyer sur la touche [OPEN] et la maintenir enfoncée pendant au moins 1 seconde jusqu'à ce qu'un signal sonore soit émis, puis la relâcher.

À chaque fois que la touche est pressée pendant une seconde, puis relâchée, l'inclinaison du panneau de façade change (sur 3 positions différentes).

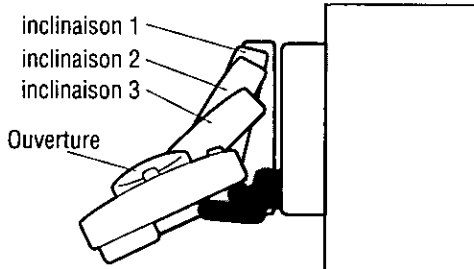

Ouverture ou fermeture du panneau de façade

• Appuyer sur la touche [OPEN] pour ouvrir le panneau de façade.

Remarque : Si aucune commande de l'appareil n'est faite pendant les 20 secondes qui suivent son ouverture, le panneau de façade retournera automatiquement sur sa position d'origine.

• La fermeture totale du panneau de façade s'opère en appuyant encore une fois sur la touche [OPEN].

• Pour que le panneau de façade retourne sur sa position d'origine, appuyer encore une fois sur la touche [OPEN] et l'immobiliser en position basse pendant au moins 1 seconde, puis la relâcher.

Remarques :

• Lorsque le contacteur d'allumage de la voiture est tourné en position OFF, le panneau de façade et le haut-parleur se ferment.

• Lorsque le contacteur d'allumage de la voiture est tourné en position ON, le panneau de façade et le haut-parleur s'ouvrent et se réglent sur les positions sur lesquelles ils se trouvaient avant leur fermeture.

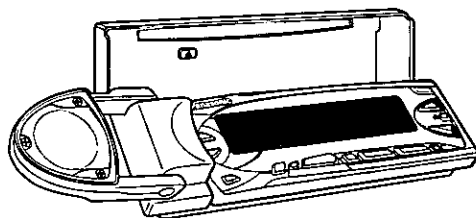

Changement d'affichage

Appuyer sur [DISP] pour changer l'affichage de la manière suivante.

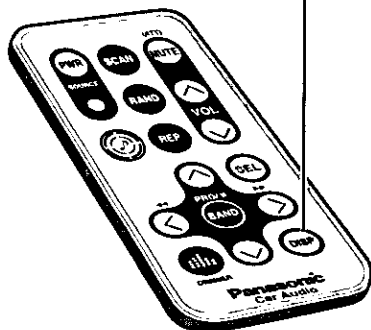

Lorsque l'alimentation est appliquée
(Exemple : mode de lecteur de CD)

CD 01 1'32

Affichage normal

■■■■■■■■■ 01

Affichage de spectre des fréquences à points

CD 11:56

Affichage de l'heure

Lorsque l'alimentation est coupée.

OFF 10:47

Affichage de l'heure

■■■■■■■■■

Aucun affichage

Remarque : L'affichage varie suivant le mode de source.

Récepteur radio

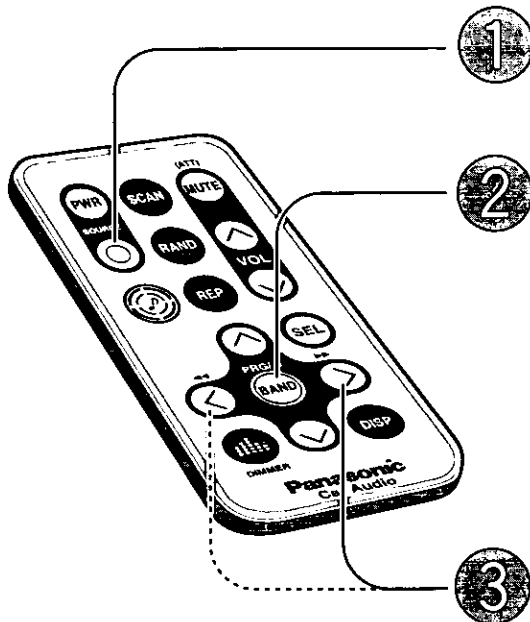
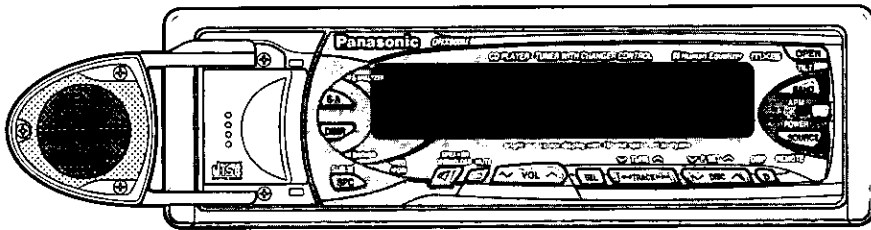

1 Mode autoradio

Appuyer sur la touche [SOURCE] pour changer de mode de réception radio.

2 Gamme d'onde

Appuyer sur la touche [BAND] pour changer de gamme d'onde.

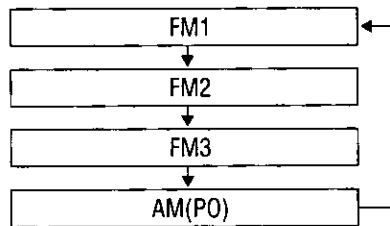

3 Accord

[>] : Fréquence supérieure
 [<] : Fréquence inférieure
 Appuyer et immobiliser la touche [>] ou [<] en position basse pendant au moins une demi-seconde et la relâcher. L'exploration commence immédiatement.

Remarque: Le témoin stéréo s'allume pendant la réception d'une émission FM stéréophonique.

STEREO

Changement d'affichage

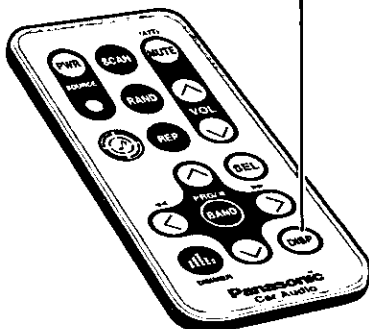

Appuyer sur [DISP] pour changer l'affichage de la manière suivante.

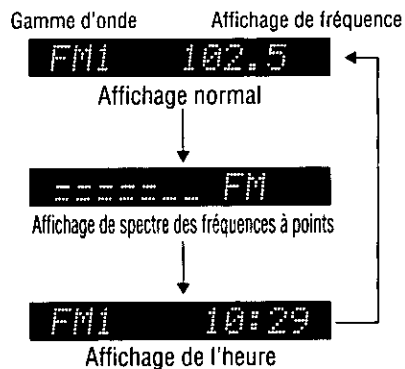

Sélection d'une station enregistrée en une seule commande

Un nombre maximum de 6 stations peuvent être mises dans les mémoires de présintonisation des stations respectives FM1, FM2, FM3 et AM (PO).

Mise en mémoire manuelle des stations

Mettre la station sélectionnée en mémoire de présintonisation manuelle.

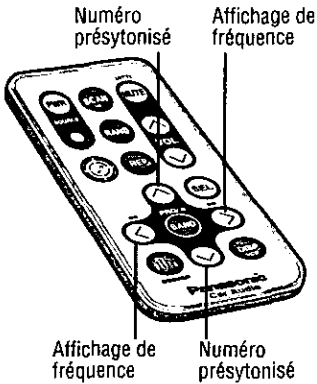

Choisir une gamme d'onde de réception (étapes ①, ② comme indiqué à la page précédente)

① Appuyer sur la touche [^] ou la touche [v] et la maintenir enfoncée pendant au moins 2 secondes.



le numéro de présélection clignote

② Appuyer sur la touche [^] ou [v].



choisir un numéro de présélection

③ Appuyer sur la touche [>] ou [<].



fréquence de station

④ Appuyer sur la touche [^] ou la touche [v] et la maintenir enfoncée pendant au moins 2 secondes.



clignote une fois

Mise en mémoire automatique des stations

Les stations offrant de bonnes conditions de réception sur la gamme d'onde reçue peuvent être automatiquement présintonisées.

Choisir une gamme d'onde de réception (étapes ①, ② comme indiqué à la page précédente)

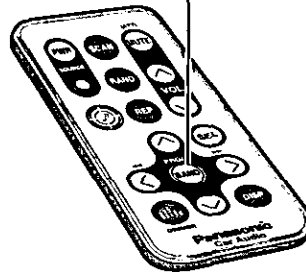

Appuyer et immobiliser la touche [BAND] en position basse pendant plus de 2 secondes.

- Les 6 stations dont les signaux sont les plus puissants seront automatiquement présintonisées dans chacune des mémoires de présintonisation de station 1 à 6.
- Une fois mémorisées, les stations présintonisées sont recherchées successivement pendant 5 secondes chaque.
- Appuyer sur la touche [^] [v] pour interrompre l'exploration.

Remarque: Les stations présintonisées manuellement sur la gamme d'onde sélectionnée seront supprimées.

Rappel de station présintonisée

Choisir une gamme d'onde de réception (étapes ①, ② comme indiqué à la page précédente)

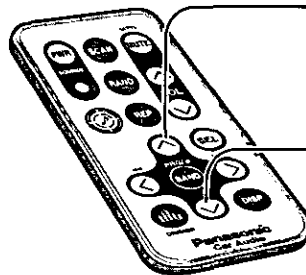

Appuyer sur la touche [^] pour sélectionner une des numéros de présintonisation pour accorder la station présintonisée.

[v]: Dirección opuesta

Utilisation du lecteur de disque compact

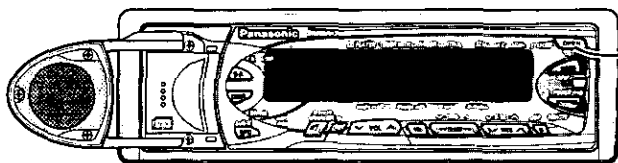

1

Ouvre le panneau de façade

Appuyer sur la touche [OPEN] pour ouvrir la façade.

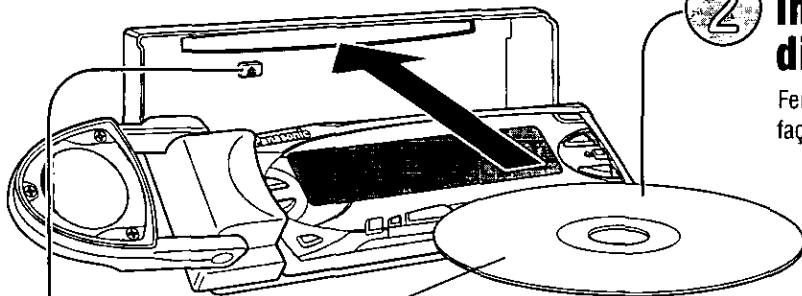

2

Introduction d'un disque

Ferme automatiquement le panneau de façade, puis commande la lecture.

Face étiquetée

Sélection de page

[▶▶] : Passe à la page suivante.
[◀◀] : Revient au début de la page sélectionnée. Retourne à la page précédente. (Appuyer deux fois)

Pour éjecter le disque
appuyer sur la touche [▲]

Quand un disque CD se trouve dans le lecteur

Appuyer sur [SOURCE] pour changer la source de la manière suivante.

Recherche de page

Appuyer et immobiliser la touche
[▶▶] : Avance rapide
[◀◀] : Retour rapide

Changement d'affichage

Appuyer sur [DISP] pour changer l'affichage de la manière suivante.

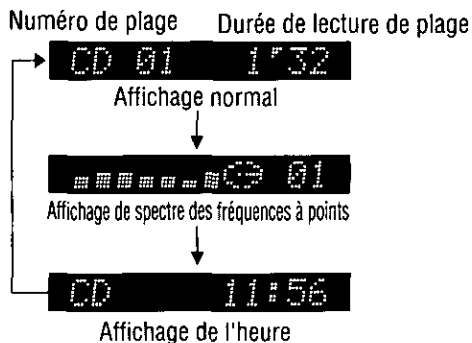
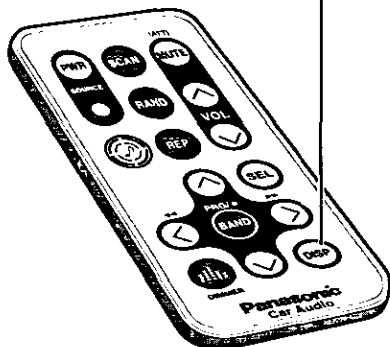

Divers modes d'écoute

Lecture par balayage des plages

Les dix premières secondes de chaque plage des disques sont lues en séquence.

Appuyer sur la touche [SCAN]

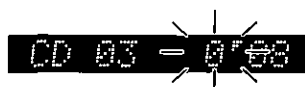
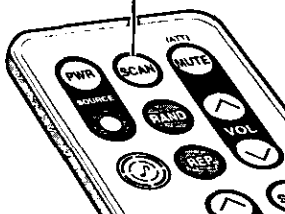

Lorsque l'exploration de toutes les plages est terminée, la lecture du programme d'origine reprend depuis le début.

Appuyer de nouveau sur la touche [SCAN] pour désactiver.

Lecture aléatoire

Les pistes de tous les CD sont reproduites aléatoirement.

Appuyer sur la touche [RAND]

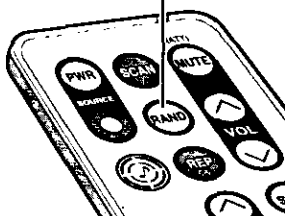

RAND

Appuyer de nouveau sur la touche [RAND] pour désactiver.

Relecture

Ceci a pour effet de répéter la lecture de la plage actuellement sélectionnée.

Appuyer sur la touche [REP]

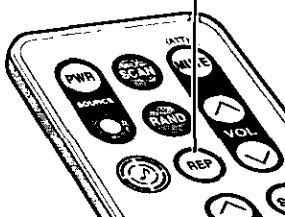

REP

Appuyer de nouveau sur la touche [REP] pour désactiver.

Attention:

- Ne pas appuyer fortement vers le bas sur la plaque de façade et ne rien poser dessus quand elle est ouverte car ceci risque de l'endommager.
- Ne pas se servir de disques CD dont les formes ne sont pas normalisées (CD en forme de cœur, CD de forme octogonale).

Utilisation du changeur de disque compact

Remarques:

Les fonctions du changeur de CD ont été conçues pour un changeur de CD Panasonic optionnel.

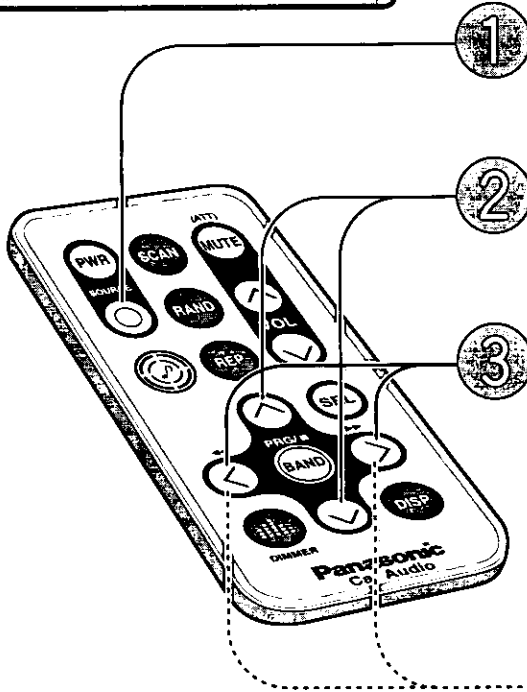
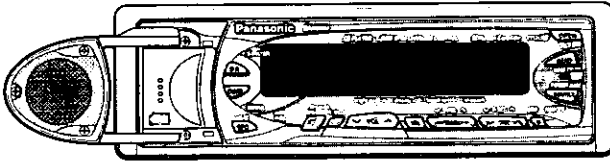

1 Mode de changeur de CD

Appuyer sur la touche [SOURCE] pour passer en mode de changeur de CD.

2 Sélection d'un disque

[∧] : Disque précédent.
[∨] : Disque suivant.

3 Sélection de plage

[▶▶] : Passe à la plage suivante.
[◀◀] : Revient au début de la plage sélectionnée. Retourne à la page précédente. (Appuyer deux fois)

Recherche de plage

Appuyer et immobiliser la touche
[▶▶] : Avance rapide
[◀◀] : Retour rapide

Changement d'affichage

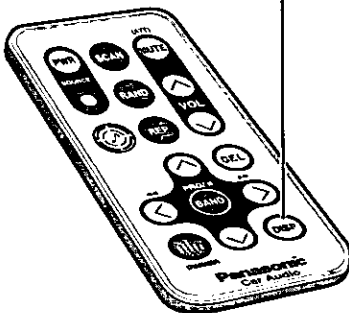

Appuyer sur [DISP] pour changer l'affichage de la manière suivante.

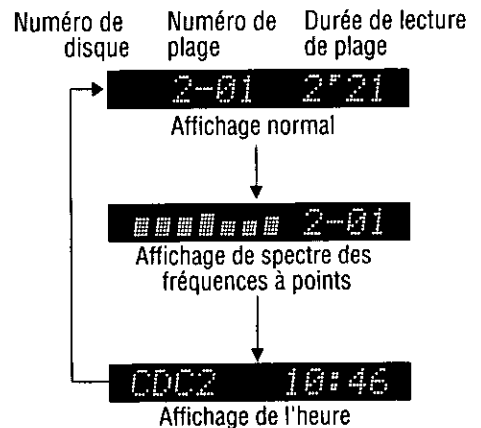

Divers modes d'écoute

Balayage des pistes

Les dix premières secondes de chaque plage des disques sont lues en séquence.

Balayage de disques

Les 10 premières secondes de la première plage de chacun des disques qui se trouvent dans le magasin sont lues.

Lecture aléatoire de plage

Un morceau sélectionné au hasard parmi toutes les pistes disponibles de tous les disques dans le magasin est reproduit.

Lecture aléatoire de disque

Un morceau sélectionné parmi toutes les pistes disponibles du disque en cours de lecture est reproduit.

Répétition d'une piste

Ceci a pour effet de répéter la lecture de la plage actuellement sélectionnée.

Répétition d'un disque

Répète la sélection du disque en cours de lecture.

Appuyer sur la touche [SCAN]

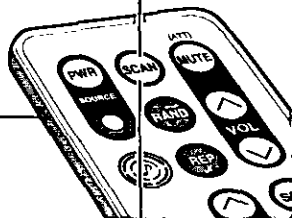

Appuyer et immobiliser la touche [SCAN] pendant plus de 2 secondes.



Lorsque l'exploration de toutes les plages est terminée, la lecture du programme d'origine reprend depuis le début.

Appuyer encore une fois sur la touche [SCAN] pour annuler.



Lorsque l'exploration de toutes les plages est terminée, la lecture du disque d'origine reprend depuis le début.

Appuyer encore une fois sur la touche [SCAN] et la maintenir enfoncée pour annuler.

Appuyer sur la touche [RAND]

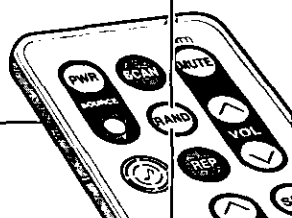

Appuyer et immobiliser la touche [RAND] pendant plus de 2 secondes.

RAND

Appuyer encore une fois sur la touche [RAND] pour annuler.



Appuyer encore une fois sur la touche [RAND] et la maintenir enfoncée pour annuler.

Appuyer sur la touche [REP]

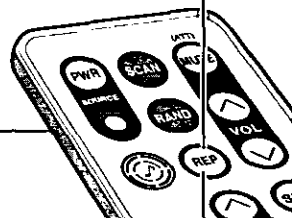

Appuyer et immobiliser la touche [REP] pendant plus de 2 secondes.

REP

Appuyer encore une fois sur la touche [REP] pour annuler.



Appuyer encore une fois sur la touche [REP] et la maintenir enfoncée pour annuler.

Fonctions utiles

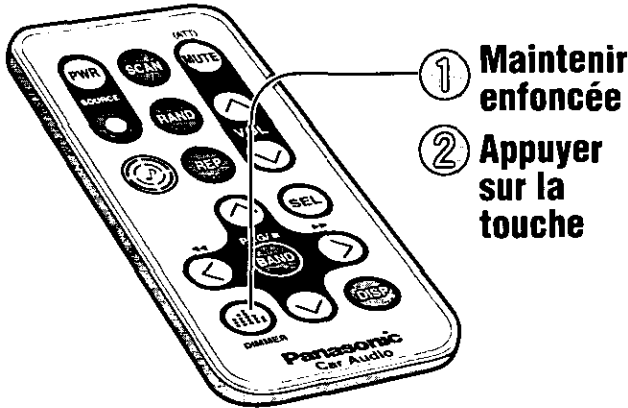
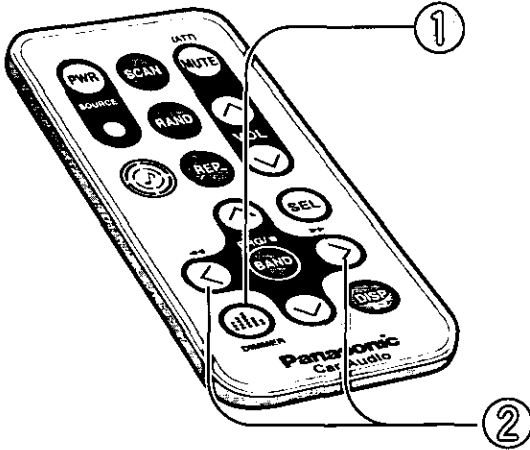
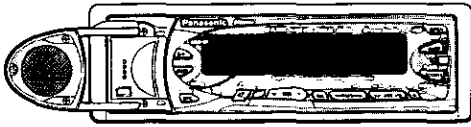

- ① Maintenir enfoncée
- ② Appuyer sur la touche

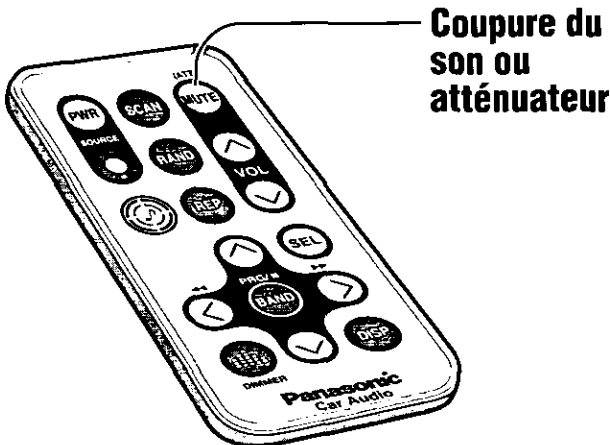

Coupure du son ou atténuateur

Affichage du spectre des fréquences

Valeur par défaut : WAVE
Variété : 11 types

Limites de réglage de luminosité de l'affichage (Gradateur)

Valeur par défaut :
DIMMER LEV 2 : au niveau de l'indicateur latéral allumé
DIMMER LEV 3 : au niveau de l'indicateur latéral éteint
Limites de réglage : LEV 1 a LEV 3

Réduction du son (Coupure du son ou atténuateur)

Le volume diminue en fonction du réglage choisi, Mute ou ATT.
(⇒ page 66)

Valeur par défaut : Désactivé

1 Appuyer sur la touche [SPEANA SEL]

SPEANA SEL

2 Appuyer sur la touche [>] pour changer de l'affichage du spectre des fréquences.
([<] : Action dans le sens opposé)

WAVE, AURORA, ---, BLANK SPEANA, ALL DISP OFF, etc.

Remarque:

BLANK SPEANA

Désactive uniquement l'affichage du spectre des fréquences.

ALL DISP OFF

Désactive complètement l'affichage. (L'affichage est remis en service pendant les commandes. Ensuite, l'affichage est arrêté pendant 5 secondes après les commandes.)

1 Appuyer et immobiliser la touche [DIMMER SEL] (DIMMER) en position basse.

DIMMER SEL

2 Appuyer sur la touche [DIMMER SEL] (DIMMER) pour modifier le niveau de réglage du gradateur comme suit.

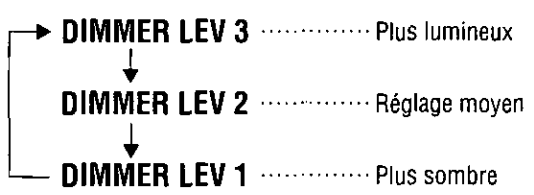

Appuyer sur la touche MUTE (ATT) pour activer ou désactiver le mode MUTE (mode ATT).

Lorsque le mode MUTE est sélectionné

MUTE off Niveau de sortie son normal
 ↔
 MUTE on Absence de son



Lorsque le mode ATT est sélectionné

ATT off Niveau de sortie son normal
 ↔
 ATT on Le son est diminué jusqu'à 1/10e par rapport au niveau précédent.



Réglages acoustiques et d'ambiophonie

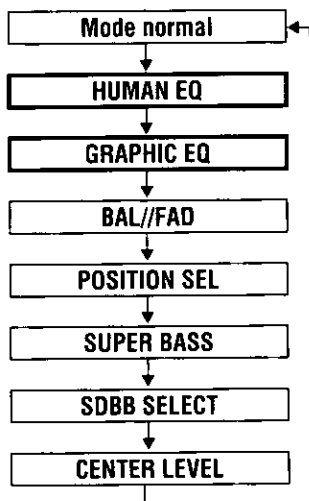

Qualité acoustique

(Human Equalizer – Correcteur sensitif humain/ HEQ)

49 styles sont pré mémorisés de sorte que vous pouvez faire aisément les réglages les plus complexes.

Valeur par défaut : FLAT (0)

Limites de réglage : 1 - 3 pour chaque style (49 styles)

Mise en mémoire de la qualité acoustique de votre choix

(Graphic Equalizer – Correcteur graphique/ GEQ)

Le niveau de chacune des sept plages de fréquences, des graves aux aigus, peut être ajusté. Jusqu'à cinq sortes de qualités acoustiques ajustées peuvent être mises en mémoire. (mémoire de présélection 1 à 5)

Valeur par défaut : 0 pour chaque fréquence
Limites de réglage : -12 à + 12 dB par paliers de 2 dB

1 Appuyer sur la touche [SEL] 2 Configuration

Sélectionner

HUMAN EQ

[^] : Graves renforcés

[v] : Graves modérés

[>] : Aigus accentués

[<] : Aigus atténués

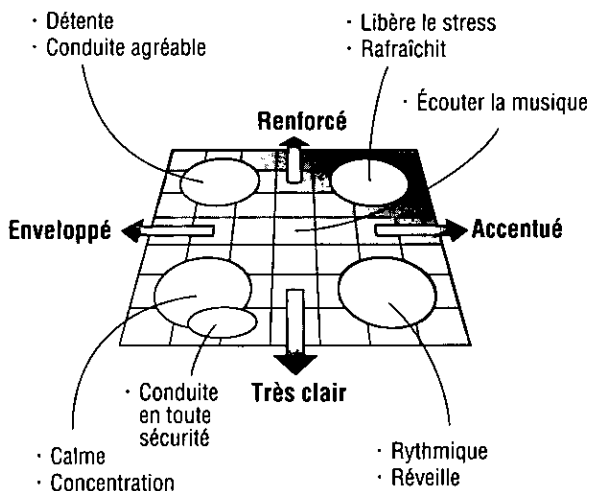

Sélectionner

GRAPHIC EQ

Appuyer sur la touche [^] pour choisir un des numéros de présélection 1 – 5 et pour que la qualité acoustique présélectionnée soit rappelée.

[v] : direction opposée)

Mémorisation

Après sélection d'un des numéro de présélection 1 – 5,
 ① Appuyer sur la touche [SEL] et la maintenir enfoncée pendant au moins 2 secondes en position basse pour changer de mode de présélection d'égaliseur graphique.

② Ajuster le niveau de chaque fréquence.
 Appuyer sur la touche [>] pour changer la fréquence.

80 → 160 → 320 → 640 → 1.6k → 4k → 10k (Hz)

[<] : Action dans le sens opposé)

[^] : Niveau supérieur

[v] : Niveau inférieur

③ Appuyer sur la touche [SEL] pour sauvegarder le niveau.

Rappel d'un réglage spécifique

Une qualité acoustique excluant les sons graves étouffés et agréable à écouter est conservée dans la mémoire de présélection numéro 6.

Appuyer sur la touche [^] ou sur la touche [v] pour sélectionner le numéro présélectionné 6.

Remarque: Il n'est pas possible de sauvegarder dans la mémoire de présélection numéro 6.

Réglages acoustiques et d'ambiophonie

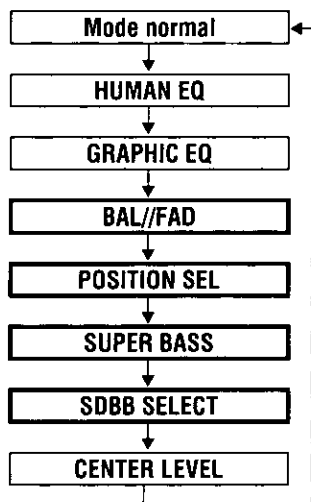
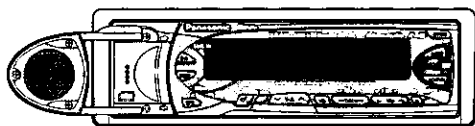

Réglage d'équilibrage et d'équilibre avant - arrière

(Équilibrage / équilibre avant - arrière)

Vous pouvez ajuster l'équilibre sonore du niveau de sortie des haut-parleurs avant, arrière, gauche et droit.

Valeur par défaut :

B (équilibrage) : CNT (centre)

F (équilibre avant - arrière) : CNT (centre)

Limites de réglage : 15 niveaux de chaque

Positionnement de l'image sonore

Vous pouvez ajuster l'image sonore dans l'espace suivant votre goût en fonction de la position de l'auditeur.

Valeur par défaut : POSI OFF

Haut-parleurs arrière comme woofer secondaire

(Woofer secondaire à contrôle de super graves/ SBC-SW)

Vous pouvez utiliser le haut-parleur arrière raccordé à un amplificateur incorporé comme un woofer secondaire pour délivrer uniquement les graves.

Valeur par défaut : désactivé

Accentuation des graves

(Super graves dynamiques poussés/ SDBB)

Rehausse les graves délivrés par les 4 haut-parleurs raccordés à l'amplificateur incorporé de manière à obtenir une sonorité grave renforcée.

Valeur par défaut : désactivé

1 Appuyer sur la touche [SEL] 2 Configuration

Sélectionner

BAL//FAD

- [^] : Avant rehaussé
- [v] : Arrière rehaussé
- [>] : Droit rehaussé
- [<] : Gauche rehaussé

Sélectionner

POSITION SEL

Appuyer sur la touche [>] pour modifier comme suit.
([<]: Action dans le sens opposé)

```

graph TD
    OFF[OFF] --> RIGHT[RIGHT]
    RIGHT --> LEFT[LEFT]
    LEFT --> FRONT[FRONT]
    FRONT --> REAR[REAR]
    REAR --> OFF
  
```

- OFF Tous les sièges
- RIGHT Avant droit
- LEFT Avant gauche
- FRONT Avant
- REAR Arrière

Sélectionner

SUPER BASS

[>] : activé --- Rehausse les graves (monaural)
[<] : désactivé --- Sortie normale (stéréo)

SBC-SW ON

- Ajuste le niveau de sortie du woofer secondaire (⇒ page 64)
Le réglage est également interconnecté à la sortie préampli (sortie haut-parleur arrière)
- Les réglages BAL/FAD, POSITION, SDBB et Space de la sortie des haut-parleurs arrière est invalidé.

Sélectionner

SDBB SELECT

Appuyer sur la touche [>] pour modifier comme suit.
([<]: Action dans le sens opposé)

```

graph TD
    SDBB[SDBB désactivé] --> Type1[SDBB Type1]
    Type1 --> Type2[SDBB Type2]
    Type2 --> Type3[SDBB Type3]
    Type3 --> Type4[SDBB Type4]
  
```

- SDBB désactivé .. Sortie normale
- SDBB Type1 Variable, faible
- SDBB Type2 Variable, élevé
- SDBB Type3 Fixe, faible
- SDBB Type4 Fixe, élevé

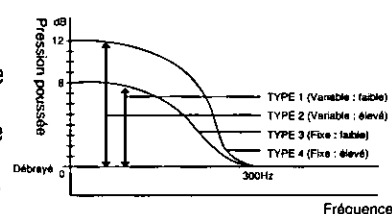

- Variable : Les graves sont rehaussés avec le volume.
- Fixe : Les graves sont rehaussés suivant la profondeur définie.

Réglages acoustiques et d'ambiophonie

FRANÇAIS
16

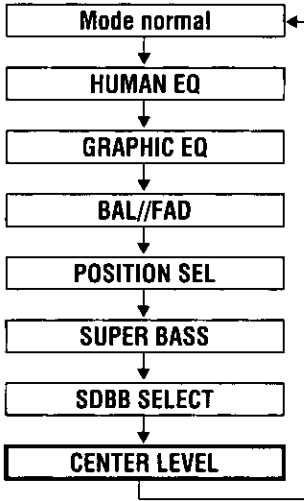
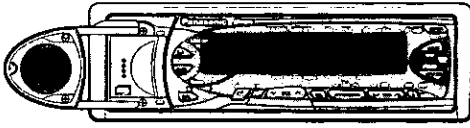

Sortie haut-parleur central

L'image acoustique est relevée et orientée afin qu'elle se stabilise proche de la région centrale avant.

1 Appuyer sur la touche [SEL] pour sélectionner

CENTER LEVEL

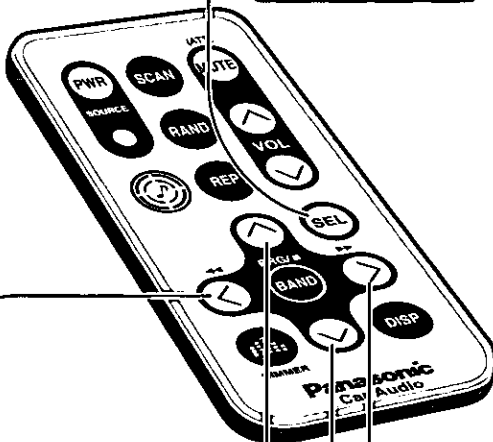

2 Sélectionner
CENTER DELAY

Sélectionner
CENTER LEVEL

3 Configuration

Vers le haut

Vers le bas

Faire un réglage de niveau de sortie du haut-parleur central
(Niveau de sortie de haut-parleur central)

Valeur par défaut : 0
Limites : -∞, -10 à +10
par tranche de 2 dB
(décibel)

Régler la sensation de distance
(Durée de temporisation de haut-parleur central)

Valeur par défaut : 0
Limites de réglage : -10 à +10
1 palier = 0,0003 seconde

1 Appuyer sur la touche [SEL]

Sélectionner

CENTER LEVEL

Procédure de réglage

Ouvrir le haut-parleur central (⇒ page 49)

1. Ajuster le niveau de sortie du haut-parleur central

Régler le niveau de sortie pour que la sonorité intermédiaire telle que les voix soit orientée vers le centre avant sans ajouter d'effet DSP au haut-parleur central.

(Durée de temporisation de haut-parleur central : 0 et ambiophonie sur désactivé)

2. Faire un réglage ambiophonique et le réglage de durée de temporisation de haut-parleur central.

3. Refaire un réglage de niveau de sortie du haut-parleur central.

Faire un réglage de niveau de sortie adapté au réglage ambiophonique.

2 Appuyer sur la touche [<] ou [>] 3 Configuration : [^] ou [v]

Appuyer sur la touche [>] pour sélectionner.

CENTER LEVEL

[^] : Vers le haut

[v] : Vers le bas

-∞ : Aucun son délivré par le haut-parleur central

Appuyer sur la touche [<] pour sélectionner.

CENTER DELAY

[^] : Accroissement de la durée de temporisation, éloigne l'image acoustique (la sortie du haut-parleur central est retardée)

[v] : Diminue la durée de temporisation, rapproche l'image acoustique (la sortie du haut-parleur central se produit plus tôt)

0 : Les sorties son délivrées par le haut-parleur central et les autres haut-parleurs sont synchronisées.

Réglages acoustiques et d'ambiophonie

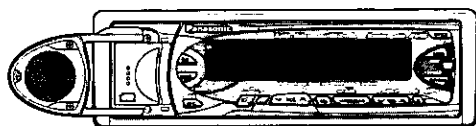

1 Press []

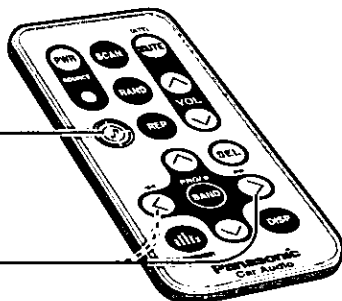

2 Sélectionner

Représentation ambiophonique (Ambiophonie)

Ambiance d'une salle de concert dans votre voiture
Valeur par défaut : désactivé

Réglage de sortie de woofer secondaire (Contrôle de graves dynamiques numériques/DDBC)

Ce réglage n'est possible que lorsqu'un woofer secondaire est raccordé ou lorsque les haut-parleurs arrière sont utilisés comme woofer secondaire. (⇒ page 60)

1 Appuyer et immobiliser la touche [] pendant plus de 2 secondes.

2 Appuyer sur la touche [] pour choisir une commande.

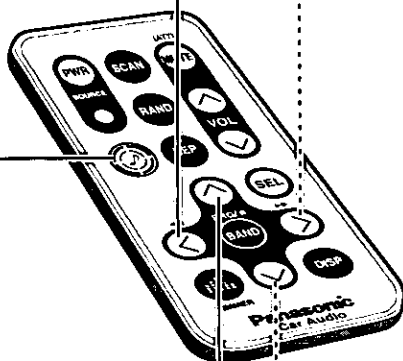

3 Configuration

Volume de woofer secondaire (Niveau de sortie DDBC)

Valeur par défaut : 0
Limites de réglage : - ∞, - 10 à + 10
par tranche de 2 dB

Sensation de distance (Durée de temporisation DDBC)

Aucune temporisation n'a lieu entre la sonorité de haut-parleur et le woofer secondaire, ce qui vous permet de bénéficier d'une reproduction de graves accentués dynamiques.

Valeur par défaut : 0
Limites de réglage : - 10 à + 10
1 palier = 0,0003 seconde

Réglage de qualité des graves (Fréquence de coupure DDBC)

Vous pouvez bénéficier d'une sonorité plus claire en ajustant la limite supérieure de la fréquence de coupure.

Valeur par défaut : OFF

Appuyer sur la touche [] pour changer le mode Space.

SPACE OFF

Appuyer sur la touche [>] pour modifier comme suit. ([<]: Action dans le sens opposé)

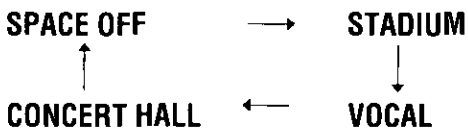

Remarque: Les réglages d'ambiophonie sont respectivement conservés dans la mémoire de chaque mode de source.

Appuyer sur la touche [<] ou [>].

Sélectionner

DDBC LEVEL

[^] : Vers le haut

[v] : Vers le bas

-∞ : Aucun son délivré par le woofer secondaire

Sélectionner

DDBC DELAY

[^] : Accroissement de la durée de temporisation (la sortie du woofer secondaire est retardée)

[v] : Diminue la durée de temporisation (la sortie du woofer secondaire se produit plus tôt)

0 : Les sorties son délivrées par le woofer secondaire et les autres haut-parleurs sont synchronisées.

Sélectionner

FREQ. SELECT

Appuyer sur la touche [^] pour changer la fréquence de coupure. ([v] : Action dans le sens opposé)

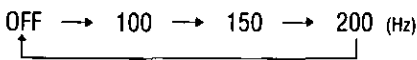

OFF : Sortie normale, fréquences élevées comprises.

Autres types de réglages

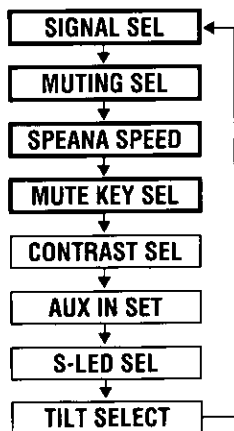

1

Appuyer et immobiliser la touche [SEL] pendant plus de 2 secondes.

2

Appuyer sur la touche [SEL] pour choisir une commande.

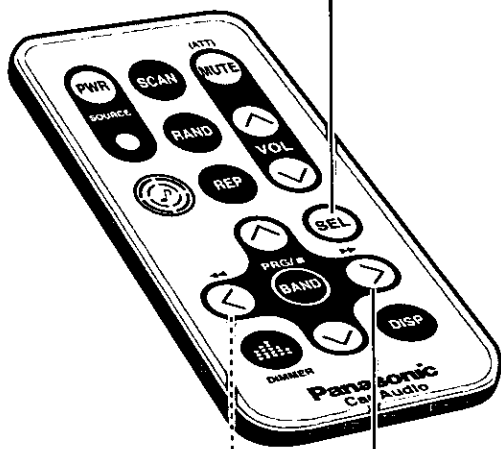

3 Configuration

Sonorité de touche

(Sonorité de touche)

(Sonorité de signal / Bip sonore)
Les bips sonores produits par le haut-parleur central peuvent être choisis lorsque les touches sont pressées et que le niveau de sortie est ajusté.

Valeur par défaut : SIGNAL SOUND
SIGNAL Niveau 3

Coupure de son du guide vocal de système de radionavigation

Vous pouvez choisir la façon de couper le son de la source actuelle pendant que le guide vocal du système de radionavigation est entendu.

Valeur par défaut : MUTING ON

Vitesse d'affichage du spectre des fréquences

Sélectionner : SPEANA FAST

Coupure du son ou atténuateur

Valeur par défaut : MUTE KEY

2 Appuyer sur la touche [SEL] **3 Appuyer sur la touche [>] ou [<]**

Sélectionner

SIGNAL SEL

SIGNAL SOUND
Le son variant suivant la commande

SIGNAL BEEP
Bip

SIGNAL OFF
Aucun son

Volume

[^] : Accroissement
[v] : Réduction
(Limites de réglage : Niveau 1 à Niveau 3)

Sélectionner

MUTING SEL

Pendant que le guide vocal du système de radionavigation est entendu.

MUTING ON Coupe le son

MUTING HALF Le niveau de sortie diminue de moitié

MUTING OFF Le niveau de sortie ne varie pas

Remarque: "MUTING ***" apparaît dans l'affichage (avec MUTING ON ou HALF)

Sélectionner

SPEANA SPEED

SPEANA FAST Accroissement de la vitesse

↕

SPEANA SLOW Réduction de la vitesse

Sélectionner

MUTE KEY SEL

Lorsque [MUTE] est pressé.

MUTE KEY Coupure du son

↕

ATT KEY Réduction du niveau de sortie de 1/10

Autres types de réglages

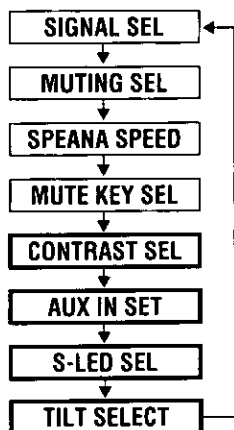
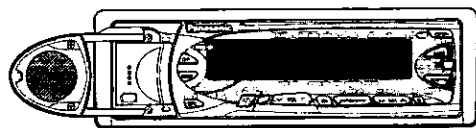

1

Appuyer et immobiliser la touche [SEL] pendant plus de 2 secondes.

2

Appuyer sur la touche [SEL] pour choisir une commande.

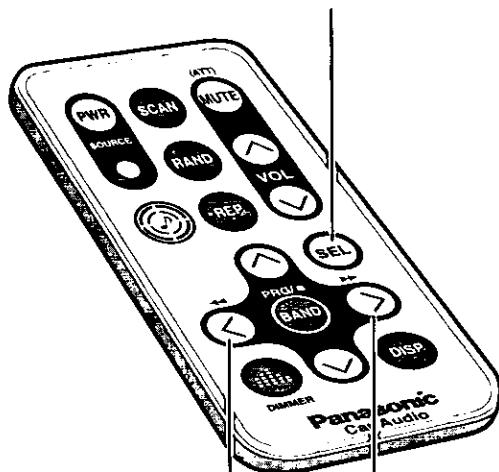

3

Configuration

Vers le haut

Vers le bas

Contraste

Le réglage de contraste permet de regarder l'affichage sans fatigue.

Valeur par défaut : Niveau 3
Limites de réglage : Niveau 1 à Niveau 5

Élimination de AUX-IN de la sélection de source

AUX sera exclus de la sélection.

Valeur par défaut : activé

Indicateur de sécurité

L'indicateur de sécurité clignote lorsque la façade amovible est retirée de l'appareil.

Valeur par défaut : activé

Utilisation sans modification de l'inclinaison de façade

(Activation ou désactivation de l'inclinaison)
(⇒ page 49 à propos du réglage d'inclinaison)
Valeur par défaut : activé

2 Appuyer sur la touche [SEL] 3 Appuyer sur la touche [>] ou [<]

Sélectionner

CONTRAST SEL

[>] : Accroissement

[<] : Réduction

Choisir un niveau pour que la visibilité des images soit confortable.

Sélectionner

AUX-IN SET

[>] : AAUX-IN activé Entrée externe (AUX-IN) est un sujet de sélection de source.

[<] : AUX-IN désactivé Entrée externe (AUX-IN) n'est pas un sujet de sélection de source.

Avec AUX-IN sur OFF, AUX-IN ne sera pas sélectionné lorsque [SOURCE] sera pressé. (⇒ page 48 à propos de la sélection de source)

Sélectionner

S-LED SEL

[>] : S-LED activé L'indicateur clignote lorsque la façade est retirée.

[<] : S-LED désactivé L'indicateur ne clignote pas lorsque la façade est retirée.

Sélectionner

TILT SELECT

[>] : TILT activé L'angle d'inclinaison de la façade peut être ajusté.

[<] : TILT désactivé L'angle d'inclinaison de la façade ne peut pas être ajusté.

Guide d'installation



AVERTISSEMENT

Les informations relatives à l'installation sont prévues uniquement pour des techniciens qualifiés et ne concernent pas les personnes sans connaissance technique. Elles ne contiennent pas de mises en garde ou d'avis quant aux dangers potentiels pouvant être encourus lors de l'installation de cet appareil.

Toute tentative d'installation de cet appareil dans un véhicule motorisé par une personne sans qualification technique peut causer des dommages importants au système électrique du véhicule voire provoquer des blessures graves ou même mortelles.

□ Généralités

Cet appareil devrait être installé par un technicien qualifié. Si l'utilisateur décide de le faire par ses propres moyens, la première étape consiste au choix de l'emplacement. Les instructions données dans ce manuel décrivent les étapes suivantes. (Se référer à la notice intitulée "AVERTISSEMENT" ci-dessus.)

- Identifier et étiqueter les fils du véhicule.
- Raccorder les fils du véhicule à ceux du connecteur d'alimentation.
- Installer l'appareil dans le tableau de bord.
- Vérifier le fonctionnement de l'appareil.

En cas de difficultés, ne pas hésiter à communiquer avec un installateur professionnel.

Précaution: Cet appareil ne peut fonctionner qu'à partir d'une source d'alimentation à courant continu de 12 volts et système de batterie automobile avec négatif à la masse. Ne pas essayer de l'utiliser avec tout autre type de système. En effet, cela pourrait occasionner de graves dommages.

Avant de procéder à l'installation de l'appareil, vérifier si les éléments mentionnés ci-dessous se trouvent bien dans l'emballage de votre appareil.

- **Carte de garantie** La remplir sans délai.
- **Liste des centres de service agréés Panasonic** La conserver à des fins de consultation ultérieure si l'appareil doit être réparé.
- **Matériel d'installation** Indispensable pour effectuer l'installation dans le tableau de bord.

□ Matériel d'installation

No.	Article	Schéma	Quantité
①	Cadre de montage		1
②	Boulon de fixation (5 mm ø)		1
③	Connecteur d'alimentation		1
④	Plaque frontale amovible		1
⑤	Plaque décorative		1
⑥	Barrette de support arrière		1
⑦	Vis autotaraudeuses		1
⑧	Écrou six pans		1

□ Outils nécessaires

Un tournevis, une pile AA de 1,5 V et les accessoires ci-dessous sont nécessaires:

Vérificateur de
continuité 12 V c.c.

Ruban
d'électricien

Pinces
à sectionner

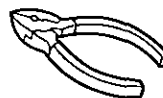

Tourner la clé de contact sur la position accessoires, puis relier l'un des fils de la lampe de contrôle au châssis du véhicule.

Relier l'autre fil de la lampe de contrôle à chacun des fils de connexion exposés de la prise de raccordement de l'autoradio qui a été coupée. Toucher un fil à la fois jusqu'à ce que le fil qui fait allumer la lampe de contrôle ait été repéré.

Tourner maintenant la clé de contact sur la position OFF, puis sur la position ON. Si l'ampoule s'éteint et s'allume en même temps, le fil identifié est bien le fil d'alimentation du véhicule.

Si le câblage pour recevoir une autoradio n'a pas été fait à l'avance dans votre véhicule:

Vérifier dans la boîte de servitude et chercher le réceptacle du fusible de l'autoradio (RADIO), des accessoires (ACC) ou de l'allumage (IGN).

□ Spécifications du tableau de bord

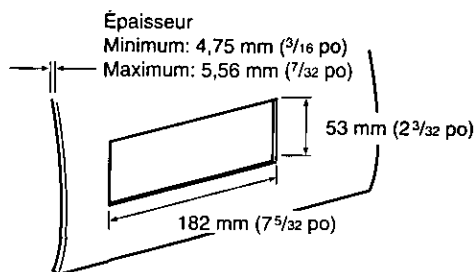

□ Identification des fils de connexion

La toute première étape consiste à identifier tous les fils de connexion du véhicule qui seront utilisés pour effectuer le raccordement de votre équipement audio.

Après avoir identifié chacun des fils de connexion, nous vous conseillons de les étiqueter avec du chatterton et un marqueur indélébile. Cela évitera tout risque de confusion et d'erreur si des branchements sont effectués ultérieurement.

Remarque: Ne pas raccorder le connecteur d'alimentation à l'appareil stéréo avant effectué tous les raccordements. Si les fils de raccordement stéréo ne sont pas équipés de capuchons en plastique, isoler provisoirement tous les fils de connexion dont les conducteurs sont exposés avec du ruban d'électricien jusqu'à ce que leur raccordement soit effectué. Identifier les fils de connexion dans l'ordre suivant.

Fils d'alimentation

Si votre voiture est équipée d'une autoradio ou si le câblage permettant son raccordement a été fait à l'avance:

Sectionner l'un après l'autre les fils de connexion du connecteur près de la prise (en prenant soin de laisser les fils les plus longs possibles) de manière à pouvoir faire aisément le branchement de chacun des fils de connexion.

Fil de la batterie

Si votre appareil stéréo possède un fil jaune, il sera nécessaire de repérer le câble de la batterie du véhicule. Sinon, il est possible d'omettre cette étape. (Le fil jaune de la batterie procure l'alimentation continue nécessaire au circuit d'alimentation de l'horloge, de la mémoire ou à d'autres circuits.)

Si votre véhicule est équipé d'une autoradio ou si le câblage permettant son raccordement a été fait à l'avance:

Alors que la clé de contact est en position OFF et que les phares sont éteints, repérer le fil de la batterie du véhicule en reliant un fil de la lampe de contrôle au châssis et en vérifiant les autres fils de connexion exposés provenant de la prise dont les fils ont été sectionnés au moyen de l'autre fil.

Si le câblage pour recevoir une autoradio n'a pas été fait à l'avance dans votre véhicule :

Vérifier dans la boîte de servitude et chercher le réceptacle du fusible de la batterie habituellement identifié par BAT.

Moteur d'antenne

Si le véhicule est équipé d'une antenne à commande électrique, identifier le fil d'alimentation du moteur d'antenne en reliant un fil du contrôleur à ampoule au fil de la batterie du véhicule et en touchant un à un les fils exposés du connecteur radio sectionné. Le fil recherché est celui qui actionne le moteur d'antenne quand il est touché.

Antenne

Le fil d'antenne est le fil noir épais à capuchon métallique fixé à son extrémité.

Guide d'installation (suite)

❑ Raccorder tous les fils

Après avoir identifié tous les fils de connexion du véhicule, il est possible de les raccorder aux fils de connexion de l'appareil stéréo. Le schéma de câblage électrique (Page ⇒ 76) représente les branchements appropriés et le code de couleur utilisés pour les fils.

Il est vivement recommandé de vérifier le fonctionnement de l'appareil avant de procéder à son installation définitive.

Pour ce faire, poser l'appareil dans le véhicule et faire des raccordements provisoires afin de vérifier le fonctionnement de l'appareil. Se servir de ruban d'électricien pour protéger tous les fils exposés.

Important: Raccorder le fil d'alimentation de couleur rouge en dernier après avoir réalisé tous les raccordements et isolés tous les fils.

Mise à la terre

Raccorder le fil de mise à la terre de couleur noire de la prise d'alimentation à une partie métallique du châssis du véhicule.

Moteur d'antenne

Raccorder le fil d'antenne électrique du véhicule au fil d'amenée bleu de l'antenne électrique.

Batterie

Raccorder le fil jaune de la batterie du véhicule au bon fil d'amenée de l'autoradio ou au réceptacle de fusible de batterie du véhicule.

Antenne

Raccorder l'antenne en branchant le fil d'antenne dans la prise d'antenne.

Équipement auxiliaire

Raccorder tout équipement auxiliaire tel qu'un amplificateur conformément aux instructions de la notice de l'équipement. Séparer les fils de haut-parleur/d'amplificateur de l'antenne/du fil d'antenne d'au moins 30 cm. (12 po). Relire les instructions d'utilisation et d'installation de tout équipement supplémentaire à raccorder à cet appareil.

Alimentation

Raccorder le fil d'alimentation rouge au bon fil d'autoradio du véhicule ou au réceptacle de fusible approprié de la boîte de servitude du véhicule.

Si l'appareil stéréo fonctionne normalement après avoir effectué tous ces raccordements, débrancher les fils et procéder à l'installation finale.

❑ Installation finale

Raccordement des fils de connexion

Raccorder tous les fils en prenant soin de vérifier que tous les fils sont parfaitement isolés et solidement retenus. Attacher tous les fils ensemble et les retenir au chatterton pour qu'ils ne se détachent pas par la suite. Introduire maintenant l'appareil stéréo dans le cadre d'installation.

Félicitations ! Après avoir pris soin de faire quelques vérifications finales d'usage, vous allez pouvoir profiter de votre nouveau système stéréo automobile.

❑ Vérifications finales

1. Vérifier que tous les fils de connexion sont branchés et isolés correctement.
2. Vérifier que l'appareil stéréo est solidement fixé dans son cadre d'installation.
3. Mettre le contact et vérifier que l'appareil fonctionne normalement.

En cas de difficulté, faire appel aux services de l'installateur professionnel agréé le plus proche.

❑ Mesures de précaution

- Il est vivement recommandé de porter des gants pendant les travaux d'installation afin de ne pas se blesser.
- Faire très attention de ne pas se blesser les mains ou les doigts au moment de replier la languette de fixation du cadre d'installation avec un tournevis.

- Débrancher le câble de la borne négative de la batterie (-) (voir les précautions indiquées ci-dessous).
- L'appareil doit être installé en position horizontale et sa façade pouvant être inclinée suivant un angle approprié mais n'excédant pas 30°.

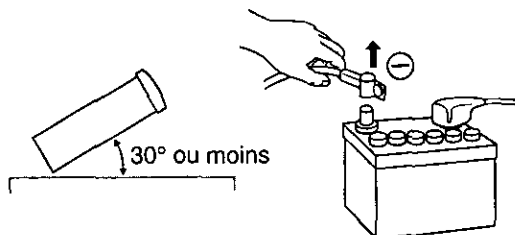

Précautions: Ne pas débrancher les bornes de la batterie dans un véhicule équipé d'un ordinateur de croisière ou de radionavigation parce que tous les réglages électroniques mémorisés de l'utilisateur seraient effacés. Prendre toutes les précautions nécessaires pour ne pas provoquer de courts-circuits au moment d'effectuer l'installation de l'appareil.

❑ Procédure d'installation

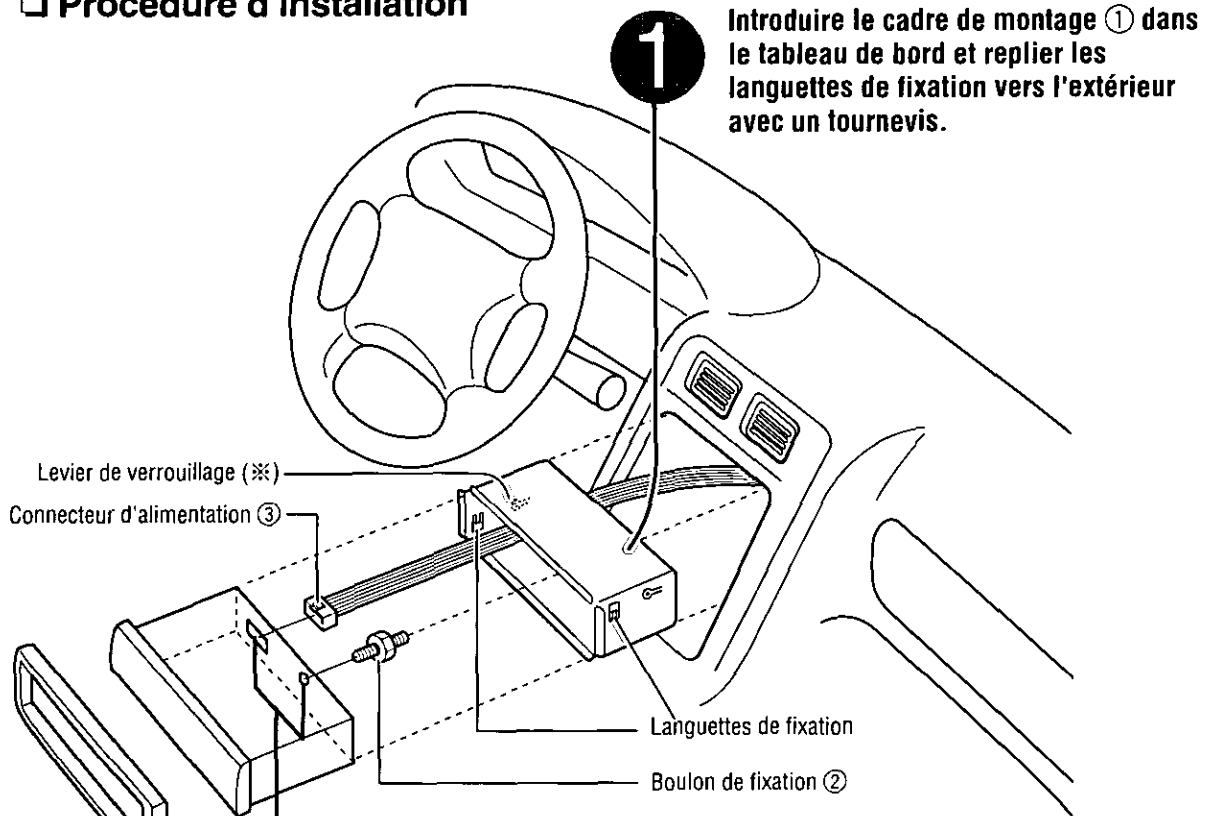

1

Introduire le cadre de montage ① dans le tableau de bord et replier les languettes de fixation vers l'extérieur avec un tournevis.

2

Fixer l'arrière de l'appareil.
Après avoir fixé le boulon de fixation ② et branché le connecteur d'alimentation ③, fixer l'arrière de l'appareil dans le véhicule en utilisant l'une des méthodes indiquées (a) ou (b) ci-contre.

3

Introduire la plaque décorative ⑤.

4

Brancher le câble à la borne négative (-) de la batterie quand l'installation est complètement terminée.

Vérifier que le levier de verrouillage (*) affleure la surface du cadre de montage (ne dépasse à l'extérieur).

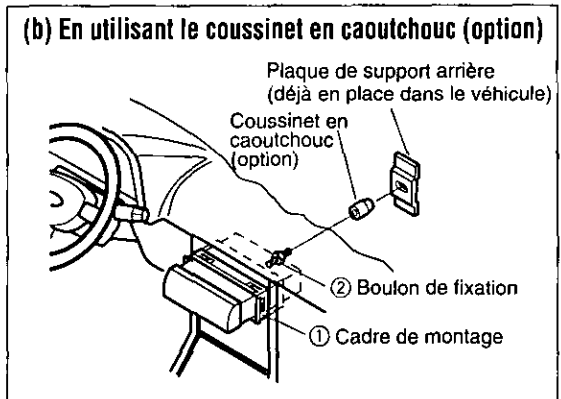
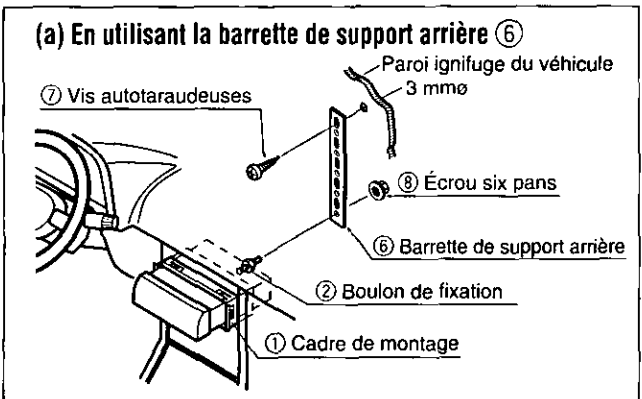
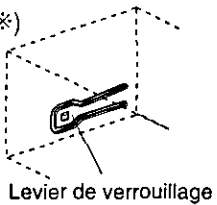

Guide d'installation (suite)

Comment déposer l'appareil

① Retirer la plaque de façade amovible.

(a) Couper l'alimentation de l'appareil.

(b) Enfoncer la touche de libération.

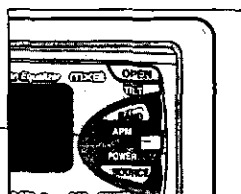

(c) Repousser la plaque de façade vers la droite de l'appareil.

② Retirer la plaque décoratrice ⑤ avec un tournevis.

③ Dégager l'appareil tout en repoussant le levier de verrouillage en utilisant un tournevis.

④ Retirer l'appareil des deux mains.

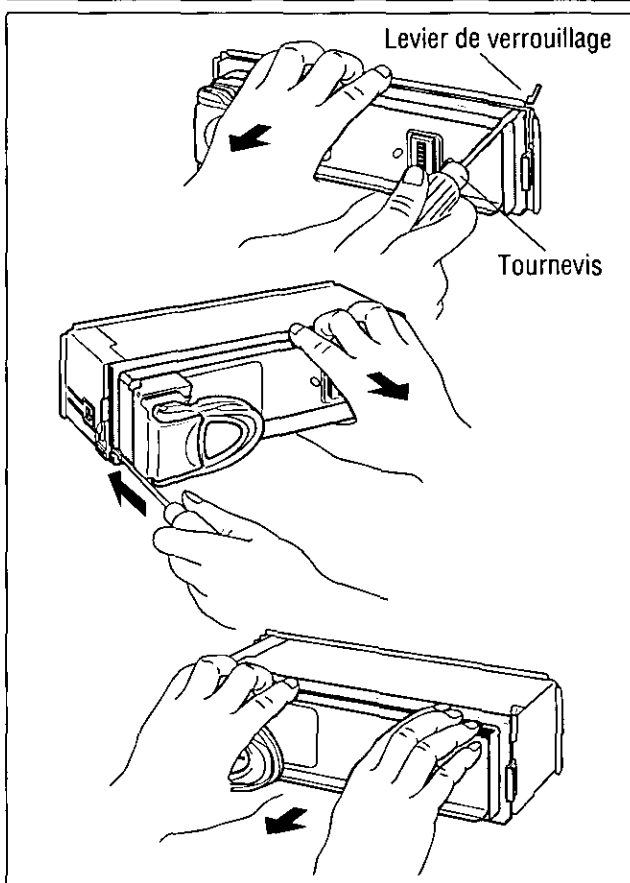
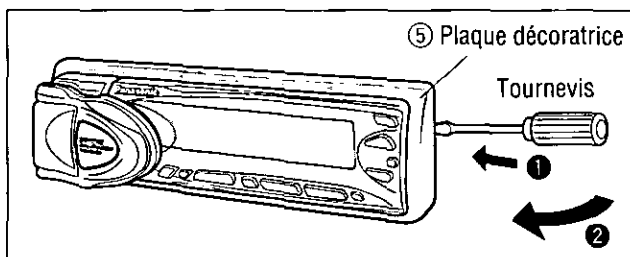
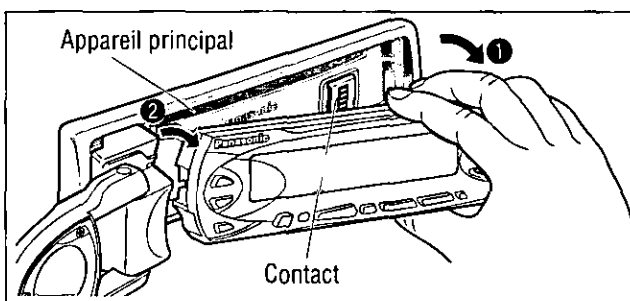

Attention:

- Ne pas toucher aux contacts de la plaque de façade amovible ni ceux de l'appareil principal étant donné que cela peut entraîner de mauvais contacts électriques par la suite.
- Si des saletés ou de la poussière se sont déposées sur les contacts, les nettoyer soigneusement avec un chiffon sec et propre.

Systeme antivol

Cet appareil est équipé d'une plaque de façade amovible. En retirant la plaque de façade, l'autoradio est complètement inopérant. L'indicateur de sécurité se mettra à clignoter.

Comment retirer la plaque de façade

- ❶ Couper l'alimentation de l'appareil.
- ❷ Retirer la plaque de façade amovible. (⇒ page 74.)
- ❸ Presser légèrement la partie inférieure du boîtier de rangement et ouvrir le couvercle. Conserver la plaque de façade amovible dans le boîtier et l'emporter avec vous lorsque vous quittez la voiture.

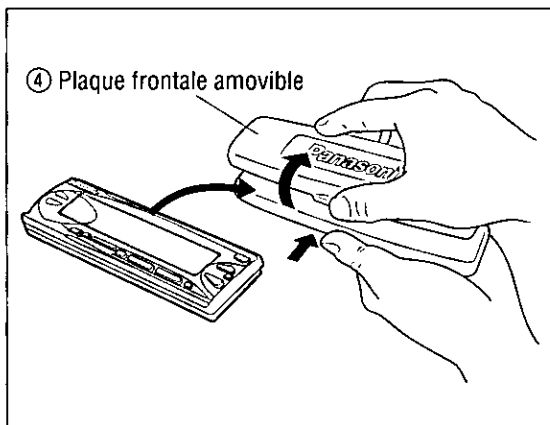

FRANÇAIS
29

Précautions:

- Noter que cette plaque de façade amovible n'est pas étanche à l'eau. Ne pas l'exposer à l'eau ni la laisser en présence d'une humidité excessive.
- Ne jamais essayer de retirer la plaque de façade amovible en conduisant.
- Ne pas laisser la plaque de façade amovible sur le tableau de bord ou dans un endroit susceptible de devenir excessivement chaud.

Comment remonter la plaque de façade amovible

- ❶ Remettre en place le côté gauche de la plaque frontale amovible en le faisant glisser.
- ❷ Presser l'extrémité droite de la plaque frontale amovible jusqu'à entendre un cliquetis.

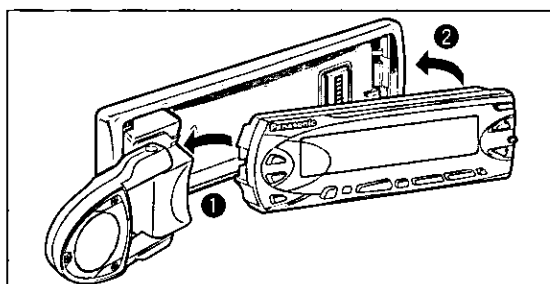

Indicateur de sécurité

L'indicateur de sécurité clignote lorsque la plaque de façade amovible est retirée de l'appareil. (⇒ Page 68.)

- ❶ Appuyer sur la touche [SEL] et la maintenir enfoncée pendant au moins 2 secondes pour passer en mode de commande de fonction.
- ❷ Appuyer sur la touche [SEL] pour choisir l'option "S-LED SELECT".



- ❸ Appuyer sur la touche [>] pour allumer l'indicateur de sécurité (S-LED). ([<] : éteint)

Affichage	Indicateur de sécurité
S-LED ON	Clignote
S-LED OFF	Éteint

Branchements électriques

- Pour effectuer le câblage, lire attentivement la notice d'instructions des appareils à raccorder.
- Demander conseil au magasin qui vous a vendu l'appareil pour savoir quels sont les haut-parleurs qui peuvent être utilisés.

Ne pas oublier que si votre voiture est équipée d'un ordinateur de bord ou d'un ordinateur de radionavigation, les données sauvegardées en mémoire risquent d'être effacées lorsque les bornes de batterie seront débranchées.

Matériel fourni

Article	Quantité
Connecteur d'alimentation	1

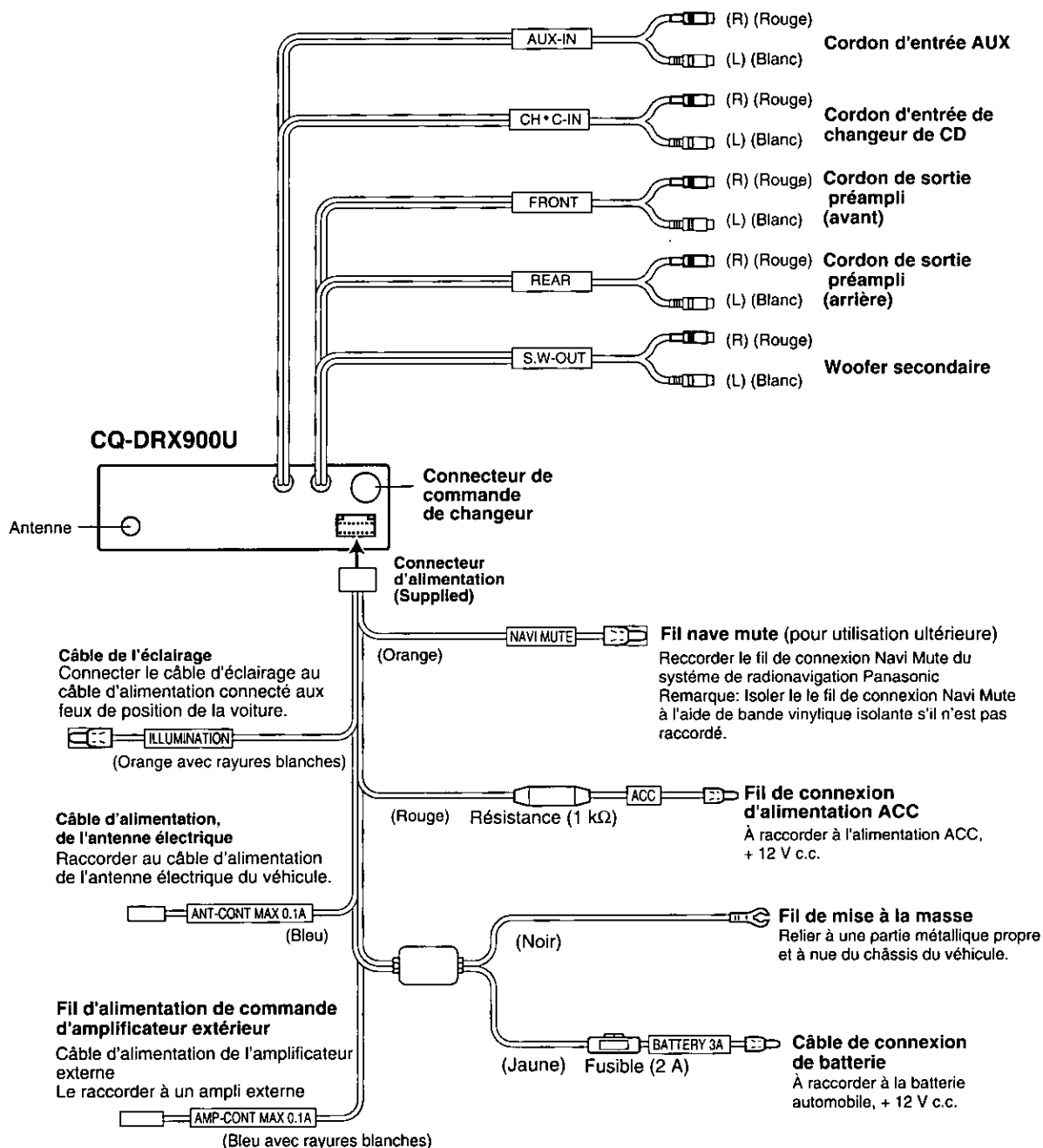

Remarque: Si la voiture n'est pas dotée d'un câble d'alimentation connecté aux feux de position de la voiture, laisser le câble d'éclairage non connecté.

Exemple 1 de système amélioré : 9 haut-parleurs

Combinaison

- Changeur de CD (CX-DP88U)

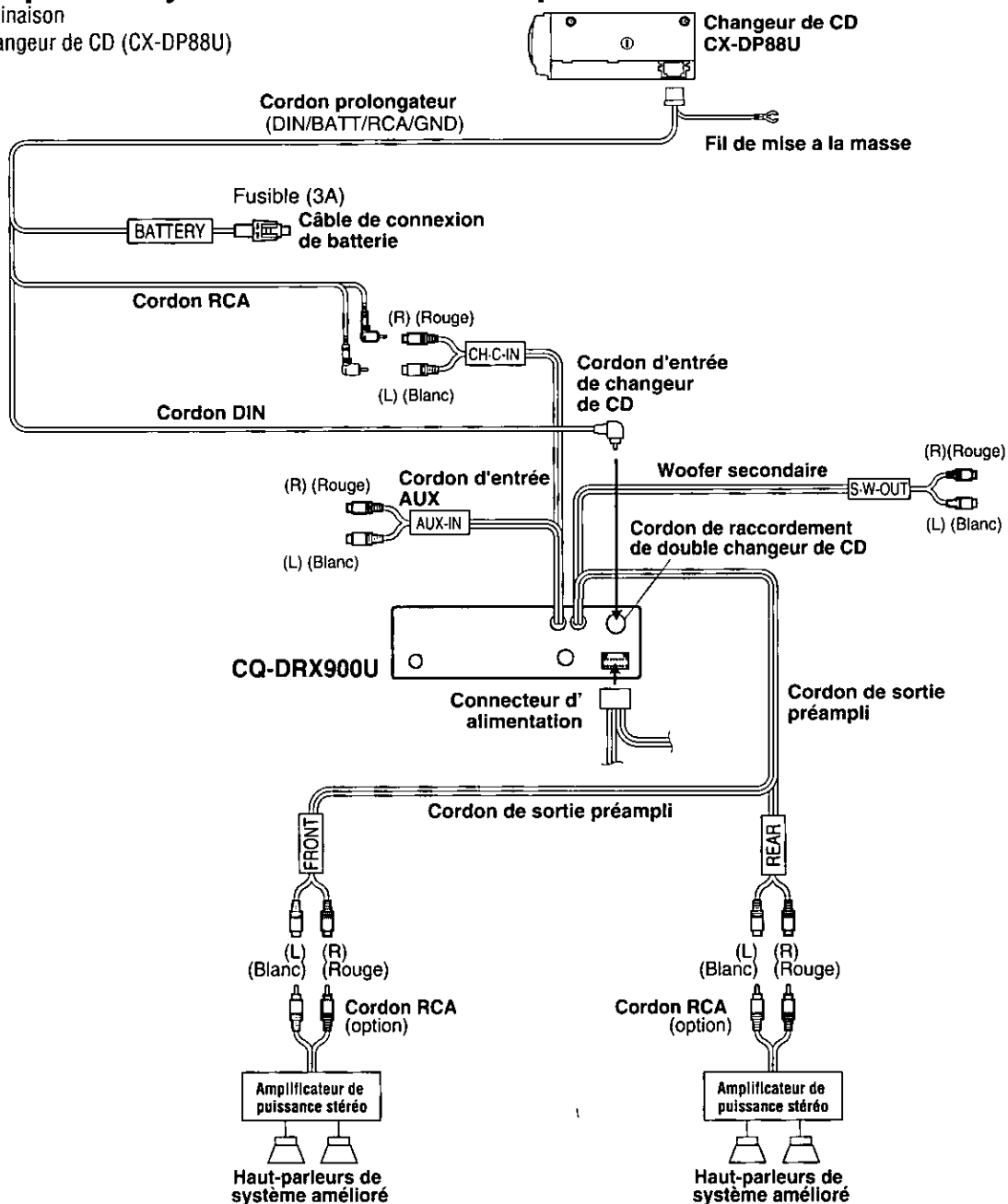

Précaution:

- Demander à un installateur professionnel qualifié de faire les travaux d'installation et le câblage. L'installation et le câblage de cet appareil nécessitent des connaissances spéciales et l'habitude de manipuler ce genre d'appareil. Par mesure de sécurité, il est préférable de demander au magasin qui vous a vendu l'appareil de faire les travaux d'installation et de câblage.
- Ne pas démonter ni modifier. Ne pas démonter ni modifier l'appareil. Ne pas retirer les éléments de protection montés au bout des câbles et des fils de connexion destinés à assurer l'alimentation d'autres appareils. Ceci risque de provoquer le dégagement d'une fumée ou favoriser un amorçage électrique voire provoquer une électrocution ou des pannes.

En cas de difficulté

Étapes préliminaires

Vérifier les indications mentionnées dans les tableaux ci-dessous et prendre les dispositions indiquées.

Lorsqu'on soupçonne que quelque chose est défectueux

Couper immédiatement l'alimentation.

Débrancher le câble d'alimentation et vérifier que l'appareil ne dégage ni de la fumée ni de la chaleur avant d'exiger un dépannage. Ne jamais essayer de faire des réparations parce que cela peut s'avérer dangereux.

Précaution:

Ne pas mettre l'appareil en service s'il ne fonctionne pas normalement ou si quelque chose est défectueux.

Le fait d'utiliser l'appareil dans des conditions anormales, par exemple lorsqu'au son n'est délivré, s'il dégage de la fumée ou une odeur anormale, peut favoriser un amorçage électrique ou une électrocution. L'arrêter immédiatement et demander au magasin qui vous l'a vendu de le vérifier.

■ Problèmes communs

Panne	Origine	Disposition à prendre
Absence d'alimentation	La clé de contact de la voiture n'est pas tournée en position ON.	Tourner la clé de contact de la voiture sur ACC ou sur ON.
	Les fils ne sont pas branchés correctement	Brancher les fils correctement.
	Le câble de la batterie n'est pas branché correctement.	Raccorder le câble de la batterie à la borne délivrant le courant.
	Le câble de l'accessoire n'est pas branché correctement.	Raccorder le câble de l'accessoire à la source ACC de la voiture.
	Le fil de mise à la masse n'est pas branché correctement.	Raccorder le fil de mise la masse à une partie métallique de la voiture.
	Fusible détruit.	Demander l'assistance du magasin qui vous a vendu l'appareil ou du service après vente le plus proche (voir la fiche fournie) pour que le fusible soit remplacé.
Absence de son	La fonction de coupure du son est appliquée.	Arrêter la fonction de coupure du son.
	Les fils ne sont pas branchés correctement	Brancher les fils correctement.
	Le câble de coupure du son extérieur n'est pas branché correctement (MUTING apparaît dans l'affichage)	Brancher le câble Navi-mute correctement.
	Condensation (buée)	Attendre un moment avant d'utiliser l'appareil.
Les touches sont inutilisables	L'affichage de spectre des fréquences est réglé en mode de démonstration	Le régler sur un mode autre que le mode de démonstration

■ Panneau de façade

Panne	Origine	Disposition à prendre
Impossibilité d'orienter le panneau de façade	Le réglage d'orientation du panneau de façade est fixe.	Choisir ON pour le paramètre de réglage d'inclinaison.

■ Autoradio

Panne	Origine	Disposition à prendre
Les programmes FM stéréo et mono sont fortement parasités.	La station émettrice est trop éloignée ou si les signaux reçus sont trop faible.	Accorder d'autres stations dont le niveau des signaux est plus élevé.
Remise à zéro de station présintonisée	Le câble de la batterie n'est pas branché correctement.	Raccorder le câble de la batterie à la borne délivrant le courant.

■ Disque CD

Panne	Origine	Disposition à prendre
Un disque CD est chargé mais aucun son n'est délivré.	Le disque CD est à l'envers.	Introduire le disque CD en l'orientant dans le bon sens, étiquette vers le haut.
	Le disque CD utilisé est sale.	Nettoyer le disque CD conformément aux instructions de la section traitant de l'entretien des disques CD.
Des passages du disque CD sont sautés, la qualité acoustique est médiocre.	Le disque CD utilisé est sale.	Nettoyer le disque CD conformément aux instructions de la section traitant de l'entretien des disques CD.
Des passages du son sont sautés en présence de vibrations.	L'angle d'installation de l'appareil est supérieur à 30 degrés.	Faire en sorte que l'angle d'installation de l'appareil ne dépasse pas 30 degrés.
	Installation instable	Installer fermement l'appareil en utilisant les accessoires d'installation tout en se référant à la section traitant des travaux d'installation.
Le disque CD n'est pas éjecté	<ul style="list-style-type: none"> ● Le disque CD utilisé est défectueux ● Panne d'ordre mécanique 	Ouvrir le panneau de façade et appuyer sur la touche [▲]. Si la panne persiste, appuyer sur l'interrupteur de remise à zéro. Si cela ne permet toujours pas de rétablir le fonctionnement normal de l'appareil, demander l'assistance du magasin qui vous a vendu l'appareil ou du service après vente le plus proche pour qu'il effectue les réparations nécessaires.

En cas de difficulté (suite)

■ Réglage du son

Panne	Origine	Disposition à prendre
Aucun son n'est délivré par le haut-parleur gauche, droit, avant ou arrière	L'équilibrage gauche et droit ou avant et arrière est coupé d'un côté.	Régler BAL/FAD de la façon appropriée.
	Les fils ne sont pas branchés correctement	Brancher les fils correctement.
Le son délivré à gauche et à droite est inversé pendant l'écoute d'un programme stéréo.	Les fils du haut-parleur droit sont raccordés au haut-parleur gauche et les fils du haut-parleur gauche sont raccordés au haut-parleur droit.	Brancher les fils de haut-parleur aux haut-parleurs correspondants.
Aucun son n'est délivré par le haut-parleur central	Le haut-parleur central est fermé.	Ouvrir le haut-parleur central.
	Le réglage de volume du haut-parleur central est réglé sur $-\infty$.	Régler le volume du haut-parleur central sur une position autre que $-\infty$.
Seuls les graves ou un son monaural est délivré par le haut-parleur arrière.	La fonction SBC-SW est réglée sur ON.	Régler la fonction SBC-SW sur OFF.
Aucun son n'est délivré par l'entrée - sortie pré-ampli (arrière) de haut-parleur arrière principal	La fonction SBC-SW est réglée sur ON et le réglage de volume DDBC est réglé sur $-\infty$.	Régler le volume DDBC sur une position autre que la position $-\infty$.

■ Boîtier de télécommande

Panne	Origine	Disposition à prendre
Les commandes par touche ne sont pas validées.	Les polarités (+) (-) des piles sont inversées.	Introduire les piles correctement.
	Les piles utilisées ne sont pas adaptées.	Vérifier les piles.
	Les piles sont épuisées.	Remplacer les piles.
	Le boîtier de télécommande n'est pas orienté correctement.	Diriger le boîtier de télécommande vers REMOTE (capteur) du panneau de façade.

Messages d'erreur affichés

■ Disque CD

Exemple d'affichage	Origine	Opération	Vérification/Disposition à prendre
CD -E1-	Le disque CD est sale ou à l'envers.	Est éventuellement éjecté automatiquement.	Vérifier le disque
CD -E2-	Le disque est rayé.		
CD -E3-	Aucun fonctionnement pour une raison quelconque	—	Ouvrir le panneau de façade et appuyer sur la touche [▲]. Si la panne persiste, appuyer sur l'interrupteur de remise à zéro. Si cela ne permet toujours pas de rétablir le fonctionnement normal, demander une assistance et faire réparer l'appareil.
⊖ PLS EJECT	Une action a été entreprise pour commander la lecture	—	Ouvrir le panneau de façade et appuyer sur la touche [▲].

■ Changeur de CD

Exemple d'affichage	Origine	Opération	Vérification/Disposition à prendre
CD·CH -E1-	Le disque CD est sale ou à l'envers.	Est éventuellement éjecté automatiquement.	Vérifier le disque
CD·CH -E2-	Le disque est rayé.		
CD·CH -E3-	Aucun fonctionnement pour une raison quelconque	—	Ouvrir le panneau de façade et appuyer sur la touche [▲]. Si la panne persiste, appuyer sur l'interrupteur de remise à zéro. Si cela ne permet toujours pas de rétablir le fonctionnement normal, demander une assistance et faire réparer l'appareil.
NO DISC	Absence de disque dans le changeur de CD (magasin de disques)	—	Introduire des disques dans le magasin.

Remarques:

- Il peut arriver que les numéros de disque affectés par une erreur soient affichés avant E1 et E2.
- Les indications affichées et les dispositions à prendre pour les cas d'erreur peuvent être partiellement différentes d'un modèle de changeur de CD à l'autre. Se reporter à la notice d'instructions du changeur de CD utilisé pour obtenir des explications plus détaillées à ce sujet.

En cas de difficulté (suite)

Entretien

Votre appareil a été conçu et fabriqué de manière à n'exiger qu'un minimum d'entretien. Nettoyer régulièrement les surfaces extérieures de l'appareil avec un morceau de tissu souple. Ne jamais se servir d'essence, de diluant chimique ou autres solvants.

Service après-vente de l'appareil

Si les suggestions indiquées dans les tableaux de dépannage ne permettent pas de résoudre le problème, il est recommandé de confier l'appareil à un centre de service après-vente Panasonic agréé. Confier toute réparation de l'appareil uniquement à un technicien qualifié.

Remplacement d'un fusible

Utiliser les fusibles spécifiés à ampérage de 3 ampères. L'utilisation de substituts ou de fusibles différents dont l'ampérage est supérieur ou le raccordement direct de l'appareil sans passer par l'intermédiaire d'un fusible risque de provoquer un incendie voire endommager sérieusement l'appareil stéréo.

Si le fusible de remplacement saute, se renseigner auprès du centre de service de service après-vente Panasonic agréé le plus proche.

Interrupteur de remise à zéro

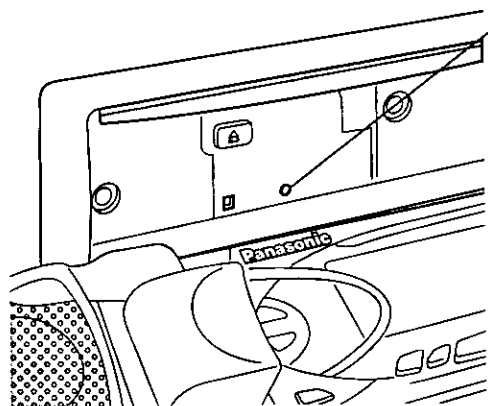

Interrupteur de remise à zéro

Introduire une tige suffisamment robuste dans le trou indiqué et enfoncer l'interrupteur.

- Ceci a pour effet de ramener l'appareil sur ses réglages par défaut après remise à zéro de la panne. Noter cependant que les données et les réglages conservés en mémoire seront également supprimés.

Notice importante

Cet interrupteur ne doit être pressé que si l'appareil refuse complètement de fonctionner avec l'une ou l'autre touche. S'il est impossible d'ouvrir le panneau de façade ou de rétablir le fonctionnement normale de l'appareil, demander l'assistance du service après-vente le plus proche pour qu'il effectue les réparations nécessaires.

Entretien de l'appareil

Nettoyage de l'appareil

- Se servir d'un chiffon sec et souple pour essuyer l'appareil.

Précautions à prendre lors du nettoyage de l'appareil

Ne pas utiliser de benzine de diluant ou d'autres solvants.

Remarques relatives aux disques CD

UTILISER UNIQUEMENT DES DISQUES PORTANT UNE ÉTIQUETTE TELLE QUE REPRÉSENTÉE SUR LA FIGURE CI-CONTRE

COMPACT
disc
DIGITAL AUDIO

Comment saisir un disque CD

- Ne jamais toucher la surface inférieure du disque.
- Veiller à ne pas rayer la surface du disque.
- Ne pas plier le disque.
- Remettre le disque CD dans son boîtier après utilisation.

Ne pas se servir de disques CD dont les formes ne sont pas normalisées

Ne pas laisser les disques dans les endroits suivants:

- En plein soleil
- Dans des endroits sales, poussiéreux et humides
- Près des appareils de chauffage de la voiture
- Sur les sièges ou la planche de bord

Nettoyage des disques

Se servir d'un morceau d'étoffe sèche et souple pour nettoyer en partant du centre du disque.

Précautions à prendre avec les disques neufs

Le bord d'un disque neuf risque de présenter de minuscules imperfections autant à la périphérie que sur le bord du trou intérieur. Ceci peut être à l'origine d'un fonctionnement anormal.

Abattre les imperfections avec un crayon, etc.

Face étiquetée



CD en forme de cœur



CD de forme octogonale



<Procédé correct>



<Procédé incorrect>

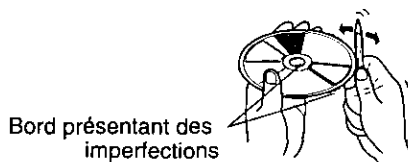

Bord présentant des imperfections

Données techniques

Généralités

Alimentation	: 12 V c.c. (11 V - 16 V), Tension d'essai 14,4 V, Masse négative
Consommation du courant	: Moins de 0,8 A (mode d'écoute CD)
Sortie de haut-parleur central	: 5 W
Impédance d'entrée externe	: 10 k Ω (AUX IN)
Sensibilité d'entrée externe	: 2 V (AUX IN)
Tension de sortie préamp	: 6 V
Impédance de sortie préamp	: 60 Ω
Tension de sortie de woofer secondaire	: 6 V
Dimensions (L x H x P)	: 7 po x 1-15/16 po x 6-1/8 po (178 x 50 x 155 mm)
Poids	: 3 lbs, 12 oz (1,7 kg)

DSP

Nombre de canaux	: 6 canaux de sortie
Mode ambiophonique	: 3 modes
Fréquence charnière d'égaliseur	: 80, 160, 320, 640, 1,6 k, 4 k, 10 k (Hz)
Gamme variable d'égaliseur	: - 12 à + 12 dB (13 paliers)

Radio FM stéréo

Gamme de fréquence	: 87,9 - 107,9 MHz
Sensibilité utilisable	: 11.0 dBf. (1.25 μ V, 75 Ω)
Séparation stéréo	: 35 dB (à 1 kHz)

Radio PO (AM)

Gamme de fréquence	: 530 - 1 710 kHz
Sensibilité utilisable	: 28 dB/ μ V (25 μ V, S/N 20 dB)

Lecteur CD

Fréquence d'échantillonnage	: Sur-échantillonnage de 8 fois
Convertisseur numérique-analogique	: Système MASH-1 bit/4 DAC
Système de correction d'erreur	: Algorithme super décodeur Panasonic
Type de lecture	: 3 faisceaux
Source lumineuse	: Laser semi-conducteur
Largeur d'onde	: 780 nm
Réponse de fréquence	: 20 Hz - 20 kHz (\pm 1 dB)
Rapport signal/bruit	: 90 dB
Distorsion harmonique totale	: 0,01 % (1 kHz)
Pleurage et scintillement	: En-dessous de la limite mesurable
Séparation des canaux	: 75 dB

Remarque: Aux fins d'améliorations, les caractéristiques et la conception sont susceptibles de modification sans préavis.

Componentes/Operación de control remoto

Componentes

1. Manual de Instrucciones	1
2. Accesorios suministrados	1 juego(⇒ página 108)
3. Conector de alimentación	1
4. Unidad del Controlador Remoto	1
5. Pila de litio (CR2025).....	1
6. Tarjeta de garantía	1

Operación de control remoto

Instalación de la pila

1. Quite el soporte de pila
Retenga el soporte en la posición B y tire del mismo hacia fuera empujando la parte A en la dirección indicada por la flecha.
2. Instale la pila en el soporte de la pila.
Inserte la pila de manera correcta, con el lado (+) hacia arriba, como se muestra en la ilustración.
3. Inserción del soporte de pila
Empujar el soporte de pila a la posición original.

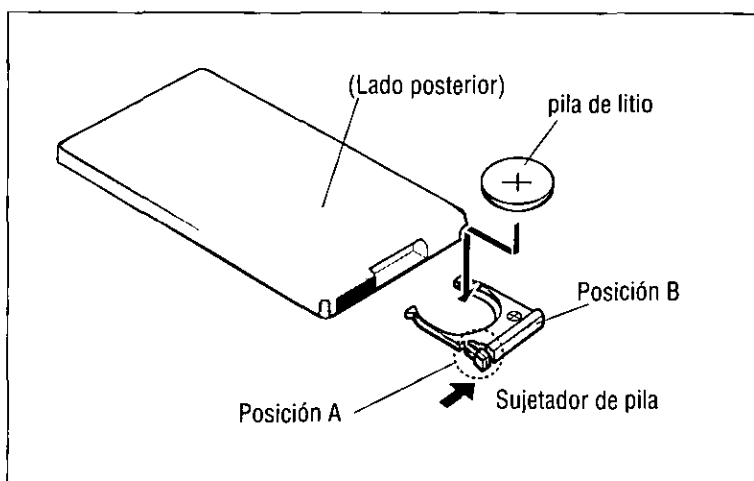

Nota sobre las pilas

Las pilas viejas deben ser quitadas y desechadas inmediatamente.
Informaciones sobre las pilas:

- Pila recomendada: Pila de litio Panasonic (CR2025)
- Vida útil de la pila: Aproximadamente 6 meses en utilización normal (a temperatura ambiental)

Precaución: El uso incorrecto de las pilas puede causar el sobrecalentamiento, explosión o ignición, resultando en heridas o incendios. La fuga del electrólito de la pila puede causar daños en el aparato.

- No desmonte ni ponga en cortocircuito las pilas. No deseche las pilas en el fuego.
- Mantenga las pilas apartadas de los niños para evitar el peligro de accidentes.
- Respete las normas vigentes para tirar las pilas.

Generalidades

Este manual explica las principales operaciones de control remoto. Sin embargo, algunas operaciones no funcionan con el control remoto. En tales casos, el manual le muestra cómo operar las funciones con los botones de la unidad principal.

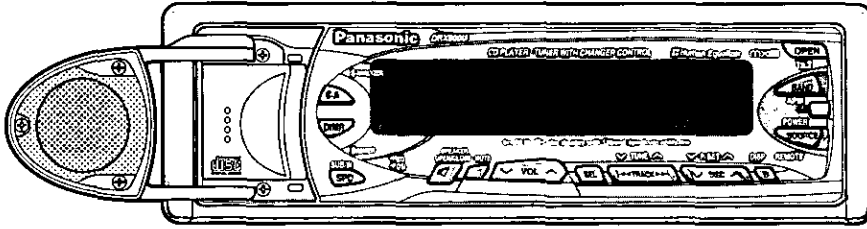

ESPAÑOL
2

Alimentación

Gire la llave de encendido hasta que se encienda el indicador de los accesorios.

Alimentación conectada: Presione [PWR].

Desconectar: Presiónelo de nuevo.

Volumen

[^]: Arriba

[v]: Abajo

Nota: Los niveles de sonido se almacenan respectivamente en la memoria para cada modo de fuente.

Fuente

Presione [SOURCE] para cambiar la fuente del modo siguiente.

Nota: Cuando se conecta la alimentación por primera vez, aparece un mensaje de demostración en el visualizador. Para cancelar este mensaje, presione [DISP].

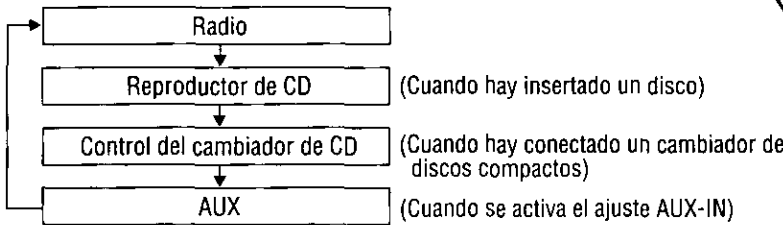
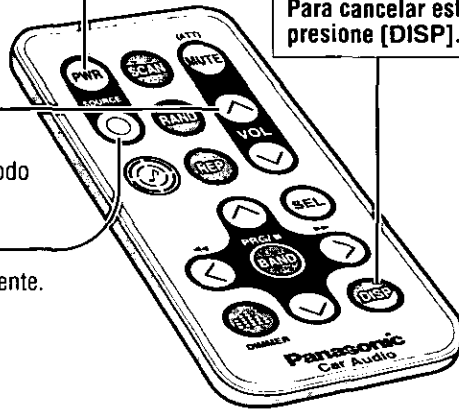

Ajuste de la hora

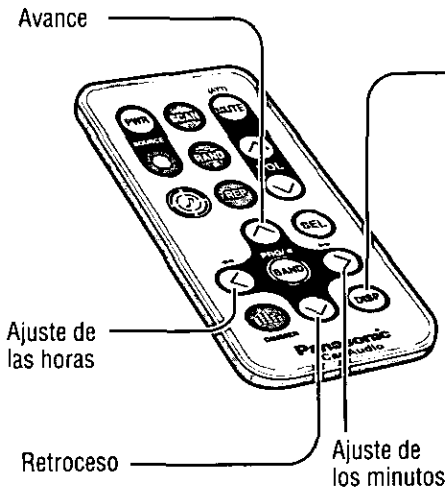

- ① Presione y mantenga presionado [DISP] durante más de 2 segundos.
- ② Presione [←]: Ajuste de las horas
[^]: Avance [v]: Retroceso
- ③ Presione [→]: Ajuste de los minutos
[^]: Avance [v]: Retroceso
- ④ Presione [DISP] (fin)

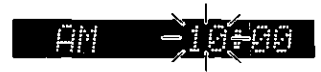
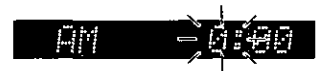

Puesto que las operaciones siguientes no pueden realizarse con el controlador remoto, deberá emplear los botones de la unidad principal.

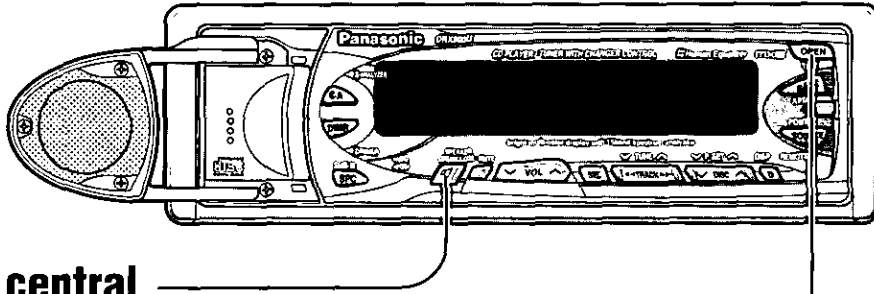

Abra el altavoz central

Abrir: Presione [].

Cerrar: Presiónelo de nuevo.

Nota: El altavoz central no puede abrirse ni cerrarse mientras el panel frontal está completamente abierto.

Ángulo del panel (inclinación)

Presione y mantenga presionado [**OPEN**] (TILT) durante más de 1 segundo hasta que se oiga el sonido de la señal, y entonces suéltelo.

Cada vez que se presione el botón durante 1 segundo y se suelte, se cambia el ángulo del panel (en 3 pasos).

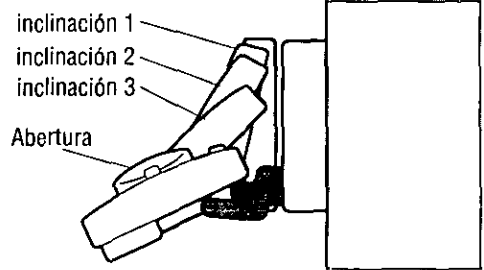

Abertura/cierre del panel frontal

- Presione [**OPEN**] para abrir el panel frontal.

Nota: Si no se cambia nada durante 20 segundos, se vuelve a la posición original del panel.

- Para cerrar por completo el panel frontal, presione de nuevo [**OPEN**].
- Para volver a la posición original, presione de nuevo [**OPEN**] y manténgalo presionado durante más de 1 segundo, y luego suéltelo.

Notas:

- Cuando se gira el interruptor de encendido a la posición OFF, se cierran el panel y el altavoz central.
- Cuando se gira el interruptor de encendido a la posición ON, se abren el panel y el altavoz central a sus posiciones anteriores.

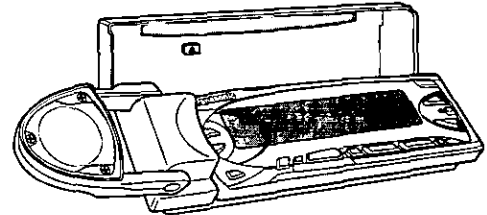

Cambio de visualización

Presione [**DISP**] para conmutar la indicación de la pantalla como sigue.

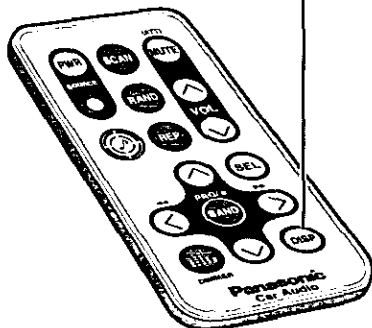

Cuando la alimentación está conectada
(Ejemplo: Modo del reproductor de CD)

CD 01 1'32

Visualización normal

Visualización del analizador de espectro de puntos

CD 11:56

Visualización de la hora

Cuando la alimentación está desconectada.

OFF 10:47

Visualización de la hora

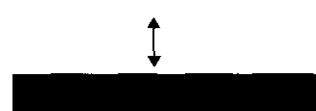

Sin visualización

Nota: La visualización es distinta para cada modo de fuente.

Radio

ESPAÑOL
4

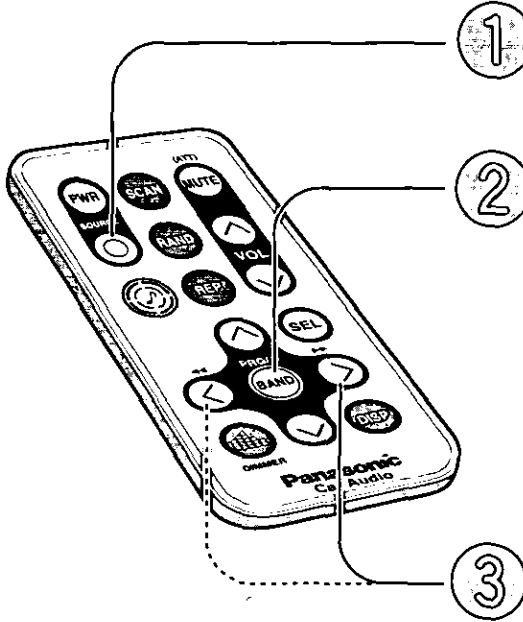
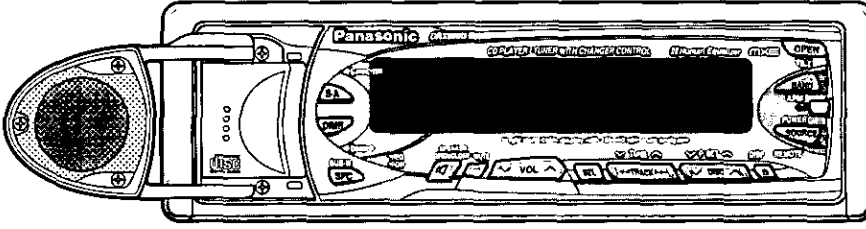

1 Modo de radio

Presione [SOURCE] para cambiar el modo de radio.

2 Banda

Presione [BAND] para cambiar las bandas.

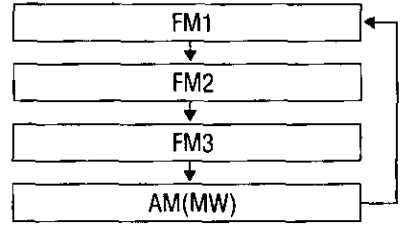

3 Sintonización

[>] : Frecuencias más altas
 [<] : Frecuencias más bajas
 Presione y mantenga presionado [>] o [<] durante más de 0,5 segundos, y luego suéltelo. Se iniciará la búsqueda.

Note: El indicador de estéreo se enciende durante la recepción de difusiones de FM en estéreo.



Cambio de visualización

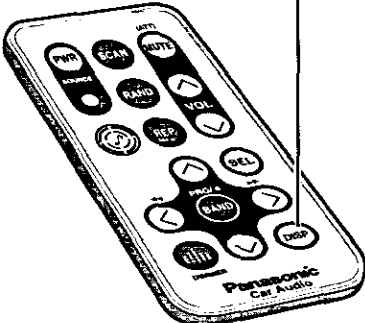

Presione [DISP] para conmutar la indicación de la pantalla como sigue.

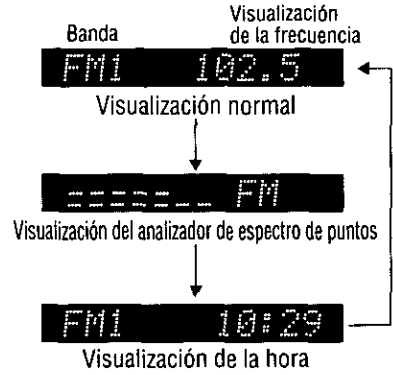

Selección de una emisora registrada con una sola pulsación

Podrán memorizarse hasta 6 emisoras en las memorias de emisoras preajustadas FM1, FM2, FM3 y AM (MW).

Preajuste manual de emisoras

Almacene la emisora deseada manualmente en la memoria de preajustes.

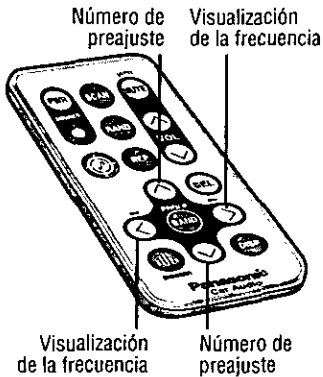

Seleccione la banda (pasos ① y ② de la página anterior)

① Presione y mantenga presionado [▲] o [▼] durante más de 2 segundos.

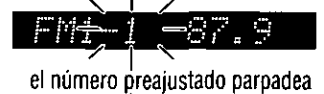

el número preajustado parpadea

② Presione [▲] o [▼].



seleccione un número preajustado

③ Presione [▶] o [◀].

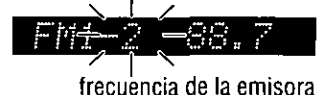

frecuencia de la emisora

④ Presione y mantenga presionado [▲] o [▼] durante más de 2 segundos.

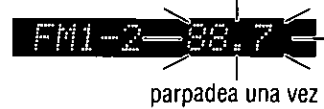

parpadea una vez

Preajuste automático de emisoras

Almacene automáticamente emisoras con buenas condiciones de recepción en la memoria de preajustes.

Seleccione la banda (pasos ① y ② de la página anterior)

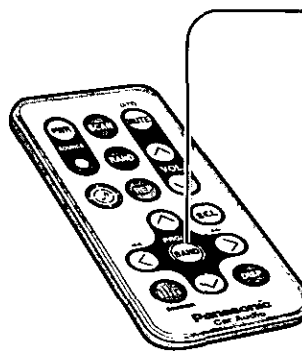

Presione y mantenga presionado [BAND] durante más de 2 segundos.

- Las 6 emisoras disponibles más potentes se almacenarán automáticamente en la memoria en los números de preajuste 1 al 6.
- Una vez ajustadas, las emisoras preajustadas se exploran en secuencia durante 5 segundos cada una.
- Para detener la exploración, presione [▲] [▼].

Nota: Se borrarán las emisoras manualmente preajustadas en la banda seleccionada.

Llamada de una emisora registrada

Seleccione la banda (pasos ① y ② de la página anterior)

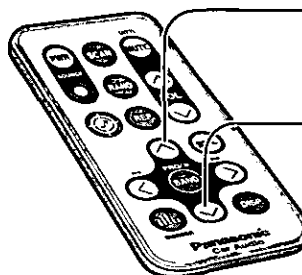

Presione [▲] para seleccionar el número de preajuste y sintonizar la emisora preajustada.

[▼]: direction opposée

Reproductor de CD

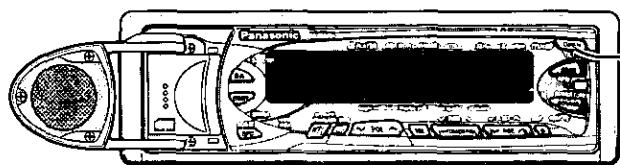

1 Abra el panel frontal

Presione [OPEN] para abrir el panel delantero.

2 Inserción del disco

Cierre el panel frontal automáticamente, y entonces se iniciará la reproducción.

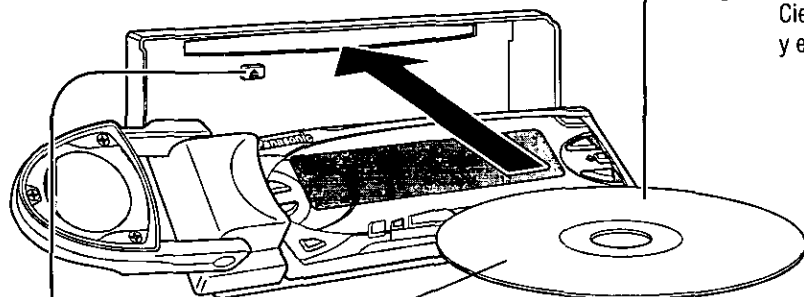

Lado de la etiqueta

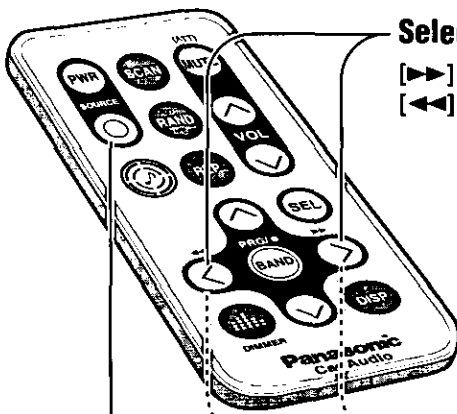

Selección de canciones

[▶▶]: Avanza a la canción siguiente.

[◀◀]: Retrocede al principio de la canción actual. (Presiónelo dos veces)

Búsqueda de canciones

Presione y mantenga presionado

[▶▶]: Avance rápido

[◀◀]: Inversión rápida

Para expulsar el disco

presione [▲]

Cuando el disco CD está dentro del reproductor.

Presione [SOURCE] para cambiar la fuente de la forma siguiente.

Cambio de visualización

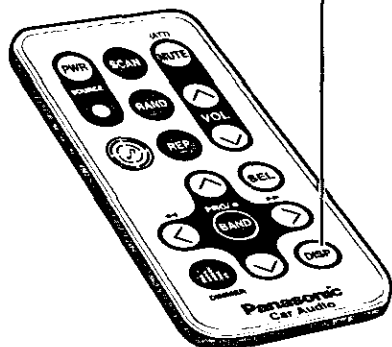

Presione [DISP] para conmutar la indicación de la pantalla como sigue.

Número de canción Tiempo de reproducción

CD 01 1'32

Visualización normal

Visualización del analizador de espectro de puntos

CD 11:56

Visualización de la hora

Varias formas de audición

Reproducción de exploración

Se reproducen los primeros 10 segundos de cada canción del disco en secuencia.

Presione [SCAN]

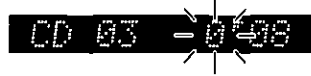
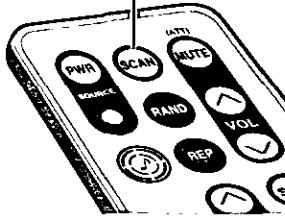

Cuando termine la exploración de todas las canciones, el programa original empezará a reproducirse desde el principio.

Presione [SCAN] nuevamente para cancelar.

Reproducción aleatoria

Una selección al azar de músicas es reproducida de todas las canciones disponibles.

Presione [RAND]

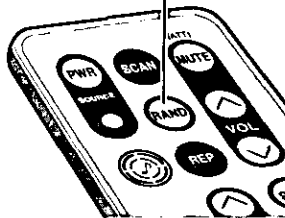

RAND

Presione [RAND] nuevamente para cancelar.

Repetición de la reproducción

Se repite la canción actual.

Presione [REP]

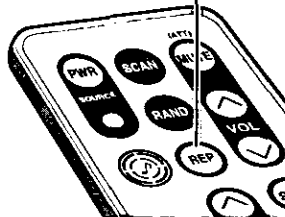

REP

Presione [REP] nuevamente para cancelar.

Precauciones:

- No empuje con fuerza hacia abajo la placa del panel extraíble y no ponga nada mientras esté abierta, porque podría dañarse.
- No emplee discos CD con formas irregulares (En forma de corazón, Octagonal).

Cambiador de CD

Nota :

Las funciones del cambiador de CD están diseñadas para el cambiador de CD Panasonic opcional.

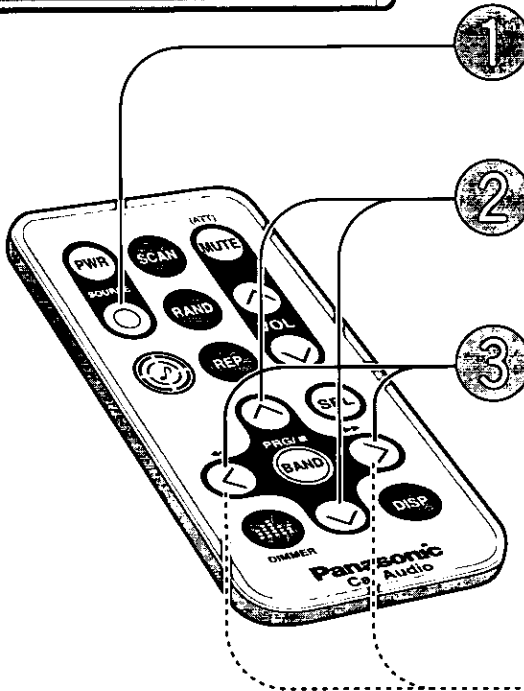
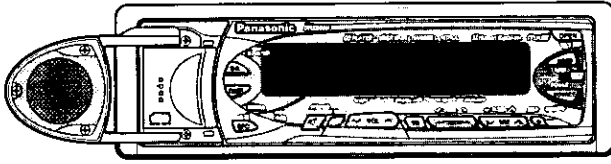

1 Modo del cambiador de CD

Presione **[SOURCE]** para cambiar al modo del cambiador de CD.

2 Selección de discos

[^] : Disco anterior.
[v] : Disco siguiente.

3 Selección de canciones

[>>] : Avanza a la canción siguiente.
[<<] : Retrocede al principio de la canción actual. (Presiónelo dos veces)

Búsqueda de canciones

Presione y mantenga presionado
[>>>] : Avance rápido
[<<<] : Inversión rápida

Cambio de visualización

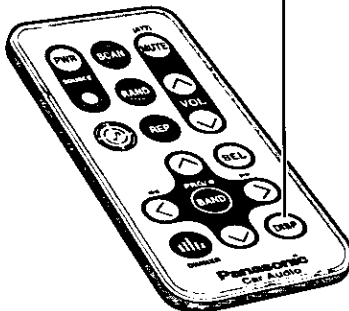

Presione **[DISP]** para conmutar la indicación de la pantalla como sigue.

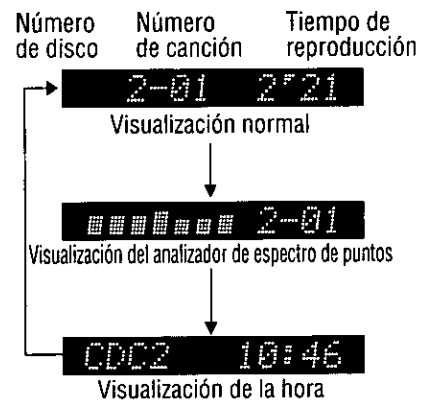

Varias formas de audición

Exploración de canciones

Se reproducen los primeros 10 segundos de cada canción del disco en secuencia.

Exploración de discos

Se reproduce la primera canción de todos los discos de los cartuchos durante 10 segundos cada una.

Reproducción aleatoria de canciones

Se reproducirá una selección aleatoria de música de todas las canciones disponibles de todos los discos que hay en el cartucho.

Reproducción aleatoria del disco

Se reproducirá una selección aleatoria de música de todas las canciones disponibles en el disco actual.

Cómo repetir una canción

Se repite la canción actual.

Repetición de un disco

Repita la selección del disco actual.

Presione [SCAN]

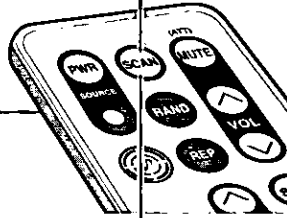

Presione y mantenga presionado [SCAN] durante más de 2 segundos.

1-02 - 0:00

Cuando termine la exploración de todas las canciones, el programa original empezará a reproducirse desde el principio.

Presione de nuevo [SCAN] para cancelarlo.

2-01 0:02

Cuando termine la exploración de todos los discos, el disco original empezará a reproducirse desde el principio.

Presione y mantenga presionado [SCAN] otra vez para cancelarlo.

Presione [RAND]

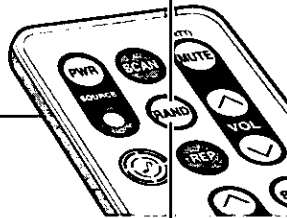

Presione y mantenga presionado [RAND] durante más de 2 segundos.

RAND

Presione de nuevo [RAND] para cancelarlo.

RAND

Presione y mantenga presionado [RAND] otra vez para cancelarlo.

Presione [REP]

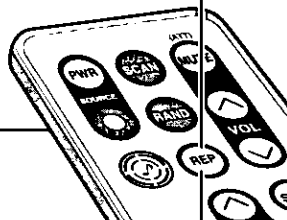

Presione y mantenga presionado [REP] durante más de 2 segundos.

REP

Presione de nuevo [REP] para cancelarlo.

REP

Presione y mantenga presionado [REP] otra vez para cancelarlo.

Funciones útiles

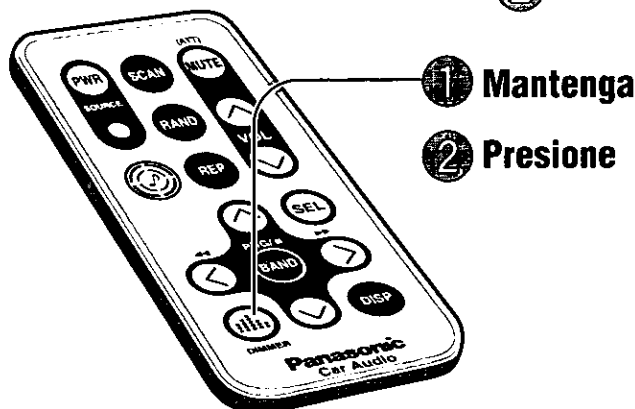
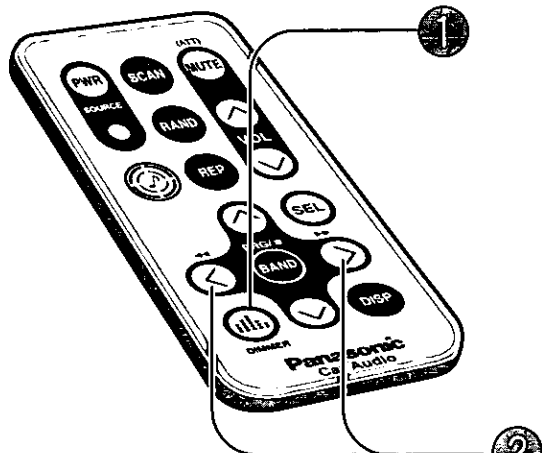

Visualización del analizador de espectro

Ajuste inicial: WAVE
Variedad: 11 tipos

Visualice el margen de ajuste del brillo (intensidad luminosa)

Ajuste inicial:
DIMMER LEV2: Cuando las luces de paso laterales están encendidas
DIMMER LEV3: Cuando las luces de paso laterales están apagadas
Margen de ajuste: LEV 1 a LEV 3

Reducción del volumen (silenciamiento/atenuador)

El volumen se reduce dependiendo de si usted ha ajustado MUTE (silenciamiento) o ATT (atenuador).
(⇒ página 104)

Ajuste inicial: Desactivado

1 Presione []

SPEANA SEL

2 Presione [>] para cambiar la visualización del analizador de espectro. ([<]: Dirección opuesta)

WAVE, AURORA, ---, BLANK SPEANA, ALL DISP OFF, etc.

Nota:

BLANK SPEANA

Desactive sólo la visualización del analizador de espectro.

ALL DISP OFF

Desactive toda la visualización. (El visualizador se activa durante las operaciones. Luego, el visualizador se desactiva 5 segundos después de las operaciones.)

1 Presione y mantenga presionado [] (DIMMER)

DIMMER SEL

2 Presione [] (DIMMER) para cambiar el nivel de la intensidad luminosa de la forma siguiente.



Presione [MUTE] (ATT) para activar y desactivar el modo MUTE (modo ATT).

Cuando MUTE está ajustado

MUTE desactivado Nivel de volumen normal



MUTE activado Sin sonido



Cuando ATT está ajustado

ATT desactivado Nivel de volumen normal



ATT activado Reducción de volumen a 1/10 parte del nivel anterior.



Ajustes del sonido y Espacio sonoro

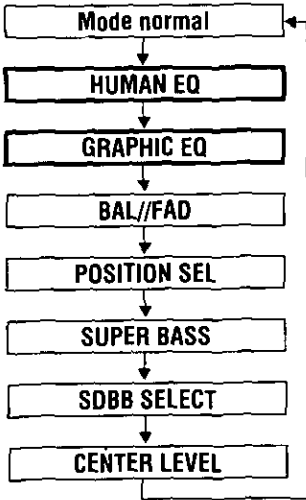

ESPACIO
12

Calidad del tono (ecualizador humano/HEQ)

Ya hay preparados 59 patrones, por lo que podrá realizar con facilidad ajustes complicados.

Ajuste inicial: FLAT(0)
Margen de ajuste: 1 - 3 para cada patrón (49 patrones)

1 Presione [SEL] para seleccionar una operación

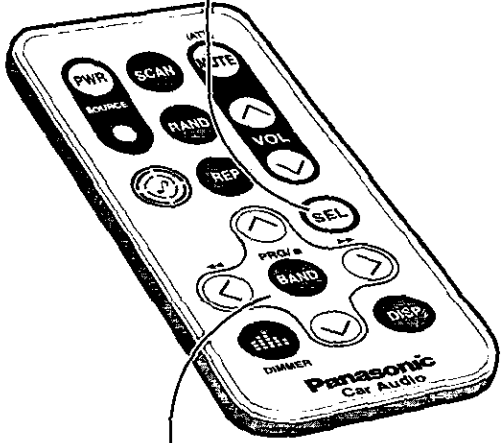

2 Configuración

Registro de su calidad de tono deseada (ecualizador gráfico/GEQ)

Puede ajustarse el nivel de cada una de las 7 bandas de frecuencias, desde graves a agudos. Pueden almacenarse hasta 5 tipos de ajustes de la calidad del tono en la memoria. (Memoria de preajustes 1 a 5)

Ajuste inicial: 0 para cada frecuencia
Margen de ajuste: -12 a +12 dB en pasos de 2 dB

1 Presione [SEL] **2 Configuración**

Elija

HUMAN EQ

- Recreación
- Conducción agradable

- Para relajarse
- Para renovarse

- Escuchar música
- Conducir con seguridad
- Tranquilizarse
- Concentrarse
- Rítmico
- Despertarse

- [^] : Graves fuertes
- [v] : Graves ligeros
- [>] : Agudos nítidos
- [<] : Agudos suaves

Elija

GRAPHIC EQ

Memorización

Después de haber seleccionado uno de los números de preajuste 1 - 5,

- ① Presione y mantenga presionado [SEL] durante más de 2 segundos para cambiar el modo de preajuste del ecualizador gráfico.
- ② Ajuste el nivel para cada frecuencia.
Presione [>] para cambiar la frecuencia.

80 → 160 → 320 → 640 → 1.6k → 4k → 10k (Hz)

([<] : Dirección opuesta)
 [^] : Nivel superior
 [v] : Nivel inferior

- ③ Presione [SEL] para almacenar el nivel.

Llamada del ajuste recomendado

En el número de preajuste 6 ya se ha almacenado una calidad de tono sin graves distorsionados y de cómoda audición.

Presione [^] o [v] para seleccionar el número de preajuste 6.

Nota: No podrá almacenar nada en el número de preajuste 6.

Ajustes del sonido y Espacio sonoro

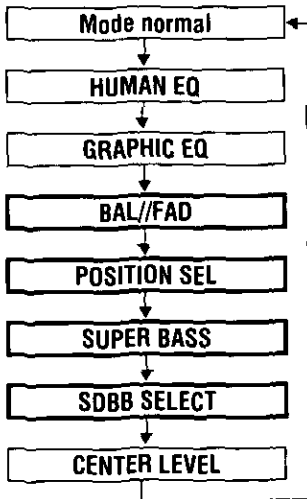

1 Presione [SEL] para seleccionar una operación

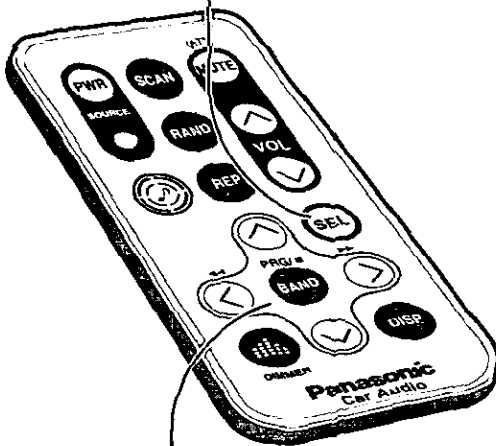

2 Configuración

Balance izquierdo/derecho y delantero/trasero

Podrá ajustar el balance del sonido entre los altavoces delanteros, traseros, derechos e izquierdos.

Ajuste inicial:

B (Balance): CNT (Centro)

F (balance del./tr.: CNT (Centro)

Margen de ajuste: 15 niveles para cada uno

Imagen sonora

(posición)

Podrá ajustar la imagen sonora de acuerdo con la posición de audición.

Ajuste inicial: POSI OFF

Altavoces traseros para el altavoz de graves secundario

(altavoz de control de súper graves/SBC-SW)

Podrá utilizar el altavoz trasero conectado al amplificador incorporado como altavoz de graves secundario que emite sólo graves.

Ajuste inicial: Desactivado

Acentuación de graves

(Graves súper dinámicos/SDBB)

Los graves acentuados salen por los 4 altavoces conectados al amplificador incorporado, para poder disfrutar de un sonido con graves fuertes.

Ajuste inicial: Desactivado

1 Presione [SEL] 2 Configuración

Elija

BAL//FAD

- [^] : Acentuación frontal
- [v] : Acentuación trasera
- [>] : Acentuación derecha
- [<] : Acentuación izquierda

Elija

POSITION SEL

Presione [>] para cambiar de la forma siguiente. ([<] Dirección opuesta)

```

    graph TD
      OFF[OFF] --> RIGHT[RIGHT]
      RIGHT --> LEFT[LEFT]
      LEFT --> FRONT[FRONT]
      FRONT --> REAR[REAR]
      REAR --> OFF
  
```

- OFF Todos los asientos
- RIGHT Delantero derecho
- LEFT Delantero izquierdo
- FRONT Delanteros
- REAR Traseros

Elija

SUPER BASS

- [>] : Activado. Acentuación de graves (Monofónico)
- [<] : Desactivado... Salida normal (Estéreo)

SBC-SW ON

- Ajuste el nivel de salida del altavoz de graves secundario (⇔ página 102). Está también interconectado con la salida de preamplificador (salida de altavoz trasero).
- Serán inválidos los ajustes de BAL/FAD, POSITION, SDBB y de Space (espacio) para cada salida de altavoz trasero.

Elija

SDBB SELECT

Presione [>] para cambiar de la forma siguiente. ([<] : Dirección opuesta)

```

    graph TD
      SDBB[SDBB desactivado] --> T1[SDBB Tipo 1]
      T1 --> T2[SDBB Tipo 2]
      T2 --> T3[SDBB Tipo 3]
      T3 --> T4[SDBB Tipo 4]
  
```

- SDBB desactivado .. Salida normal
- SDBB Tipo 1 Variable, bajo
- SDBB Tipo 2 Variable, alto
- SDBB Tipo 3 Fijo, bajo
- SDBB Tipo 4 Fijo, alto

- Tipo 1 (Variable: bajo)
- Tipo 2 (Variable: alto)
- Tipo 3 (Fijo: bajo)
- Tipo 4 (Fijo: alto)

- Variable: Acentuación de graves junto con el volumen
- Fijo: Acentuación de graves con margen fijo

Ajustes del sonido y Espacio sonoro

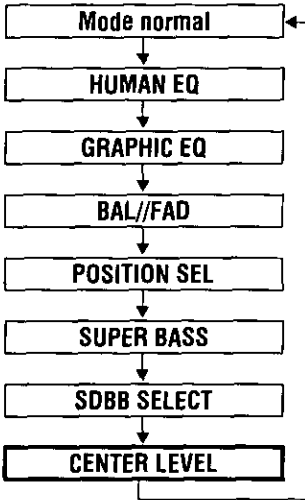
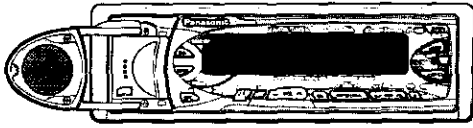

Salida de altavoz central

La imagen del sonido se acentúa y orienta hacia el centro tirando hacia delante.

1 Presione [SEL] para seleccionar

CENTER LEVEL

Ajuste el volumen del altavoz central

(nivel de volumen del altavoz central)

Ajuste inicial: 0
Margen de ajuste: $-\infty$, -10 a +10
en pasos de 2 dB
(decibelios)

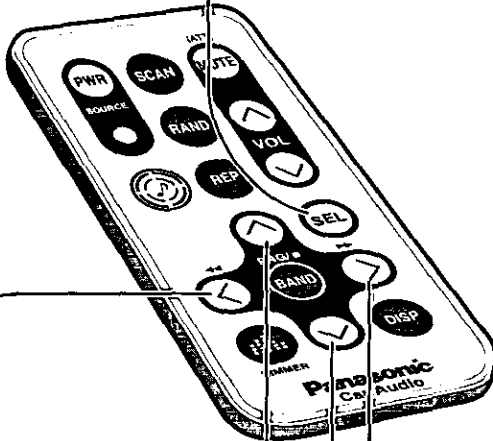

2 Elija

CENTER DELAY

Elija

CENTER LEVEL

3 Configuración

Hacia arriba Hacia abajo

Ajuste la sensación de distancia

(tiempo de retardo del altavoz central)

Ajuste inicial: 0
Margen de ajuste: - 10 a + 10
1 paso = 0,0003 segundos

1 Presione [SEL]

Elija

CENTER LEVEL

Procedimiento de ajuste

Abra el altavoz central. (⇒ página 87)

1. Ajuste el volumen del altavoz central.

Ajuste el volumen de modo que el tono intermedio, como puedan ser los vocalistas, quede orientado hacia el centro y adelante sin añadir efecto DSP al altavoz central. (Tiempo de retardo del altavoz central: 0, espacio sonoro: Space off (espacio desactivado))

2. Ajuste el espacio sonoro y el tiempo de retardo del altavoz central.

3. Ajuste de nuevo el volumen del altavoz central.

Ajuste el volumen para hacerlo corresponder con el ajuste del espacio sonoro.

2 Presione [<] o [>]

Presione [>] para seleccionar

CENTER LEVEL

3 Configuración : [^] o [v]

[^] : Hacia arriba

[v] : Hacia abajo

-∞ : Sin sonido del altavoz central

Presione [<] para seleccionar

CENTER DELAY

[^] : Tiempo de retardo más largo, imagen de sonido más lejana (salida retardada del altavoz central)

[v] : Tiempo de retardo más corto, imagen de sonido más cercana (salida adelantada del altavoz central)

0 : Ambas salidas entre los otros altavoces y el altavoz central se sincronizan.

Ajustes del sonido y espacio sonoro



1 Presione []

2 Elija

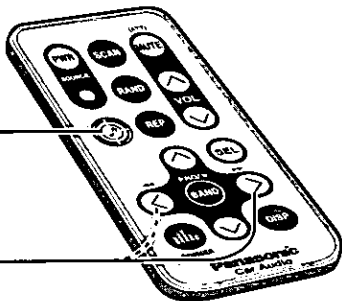

Reproducción de espacio sonoro

(Space)

La presencia de una sala de conciertos en su vehículo.

Ajuste inicial: Desactivado

Salida de altavoz de graves secundario (control de graves dinámico digital/DDBC)

Este ajuste es eficaz cuando se ha conectado el altavoz de graves secundario o cuando se emplean los altavoces traseros como altavoz de graves secundario. (→ page 98)

1 Presione y mantenga presionado [] durante más de 2 segundos.

2 Presione [>] para seleccionar una operación

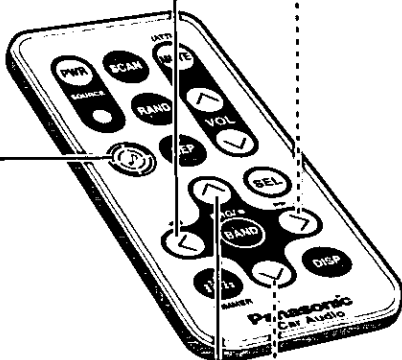

3 Configuración

Volumen del altavoz de graves secundario

(nivel de volumen de DDBC)

Ajuste inicial: 0

Margen de ajuste: $-\infty$, -10 a +10
en pasos de 2 dB

Sensación de distancia

(tiempo de retardo de DDBC)

No hay tiempo de retardo entre el sonido de los altavoces y el altavoz de graves secundario, para poder disfrutar de graves potentes y dinámicos.

Ajuste inicial: 0

Margen de ajuste: -10 a +10
1 paso = 0,0003 segundos

Control de graves

(frecuencia de corte de DDBC)

Controlando el límite superior de la frecuencia de corte de graves, podrá disfrutar de un sonido claro.

Ajuste inicial: OFF

Presione [] para cambiar el modo de espacio.

SPACE OFF

Presione [>] para cambiar el espacio de la forma siguiente. ([<]: Dirección opuesta)

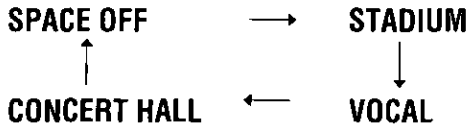

Nota: Los ajustes del espacio se almacenan respectivamente en la memoria para cada modo de fuente de sonido.

Presione [<] o [>]

Elija

DDBC LEVEL

[^] : Hacia arriba

[v] : Hacia abajo

-∞ : Sin sonido del altavoz de graves secundario

Elija

DDBC DELAY

[^] : Tiempo de retado más largo (se retarda la salida del altavoz de graves secundario).

[v] : Tiempo de retado más corto (se adelanta la salida del altavoz de graves secundario).

0 : Ambas salidas entre los altavoces y el altavoz de graves secundario se sincronizan.

Elija

FREQ. SELECT

Presione [^] para cambiar la frecuencia de corte. ([v]: Dirección opuesta)

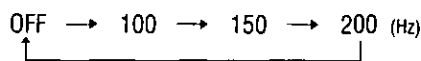

OFF : Salida normal, tono alto incluido

Otros ajustes

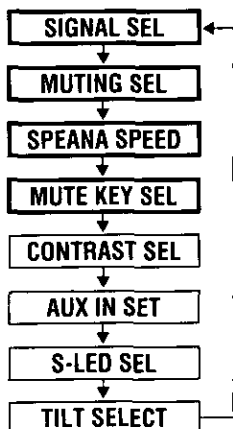

ESPAÑOL
20

1

Presione y mantenga presionado [SEL] durante más de 2 segundos.

2

Presione [SEL] para seleccionar una operación

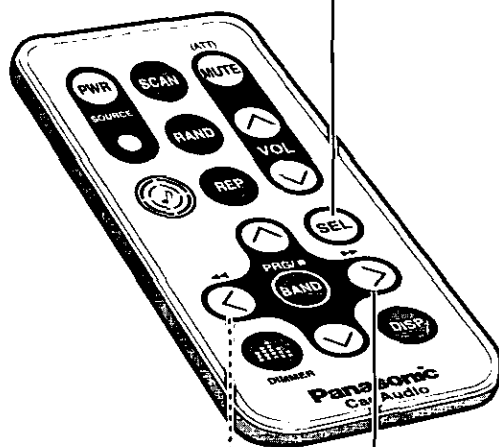

3

Configuración

Sonido de operación

(sonido de señal/pitido)

(Sonorité de signal / Bip sonore)
Les bips sonores produits par le haut-parleur central peuvent être choisis lorsque les touches sont pressées et que le niveau de sortie est ajusté.

Valeur par défaut : SIGNAL SOUND
SIGNAL Niveau 3

Silenciamiento de navegación

Podrá seleccionar una forma de silenciar la fuente de sonido actual mientras suena la guía de voz de un sistema de navegación.

Ajuste inicial: MUTING ON

Velocidad del analizador de espectro

Ajuste inicial: SPEANA FAST

Silenciamiento/atenuador (Mute/ATT)

Ajuste inicial: MUTE KEY

② Presione [SEL] ③ Presione [>] o [<]

Elija

SIGNAL SEL

SIGNAL SOUND Sin sonido

El sonido varía con la operación

SIGNAL BEEP Pitido

SIGNAL OFF Sin sonido

[^] : Hacia arriba
[v] : Hacia abajo
(Margen de ajuste; Nivel 1 a nivel 3)

Elija

MUTING SEL

Mientras suena la guía de voz de navegación.

MUTING ON Sin sonido

MUTING HALF Reducción a la mitad

MUTING OFF Sin cambio

Nota: Se visualiza "MUTING****" (cuando se ajusta MUTING ON o HALF)

Elija

SPEANA SPEED

SPEANA FAST Más rápido

SPEANA SLOW Más lento

Elija

MUTE KEY SEL

Cuando se presiona [MUTE].

MUTE KEY Sin sonido

ATT KEY Reducción a 1/10

Otros ajustes

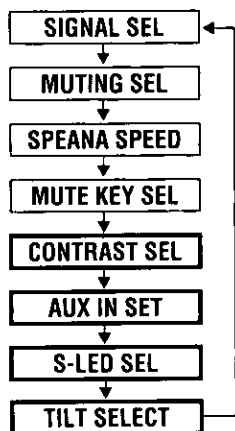
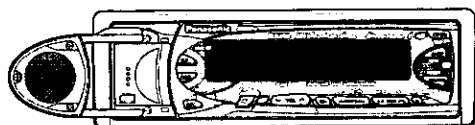

ESPAÑOL
22

1

Presione y mantenga presionado [SEL] durante más de 2 segundos.

2

Presione [SEL] para seleccionar una operación

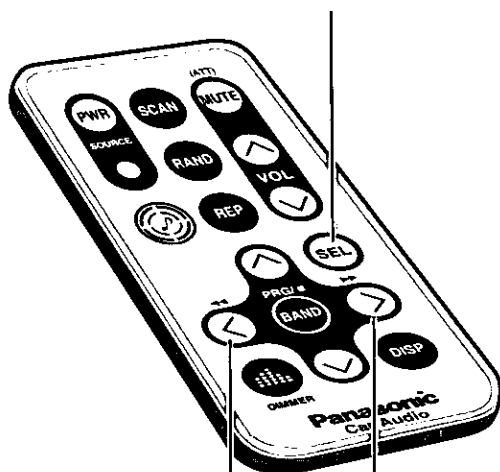

3

Configuración

Hacia arriba

Hacia abajo

Contraste

El ajuste del contraste facilita la visión del visualizador.

Ajuste inicial: Nivel 3

Margen de ajuste: Nivel 1 a nivel 5

Extracción de AUX-IN de la selección de fuente de sonido

AUX se excluirá para no poder ser seleccionado.

Ajuste inicial: Activado

Indicador de seguridad

El indicador de seguridad parpadea mientras la placa frontal extraíble se extrae del aparato.

Ajuste inicial: Activado

Empleo sin cambiar el ángulo del panel

(activación/desactivación de inclinación)
(⇒ página 87 sobre el ajuste de la inclinación)

Ajuste inicial: Activado

2 Presione [SEL]

3 Presione [>] o [<]

Elija

CONTRAST SEL

[>] : Hacia arriba

[<] : Hacia abajo

Seleccione un nivel que ofrezca una visión fácil.

Elija

AUX-IN SET

[>] : AUX-IN activado La entrada externa (AUX-IN) es objeto de selección de fuente.

[<] : AUX-IN desactivado La entrada externa (AUX-IN) no es objeto de selección de fuente.

Si se ajusta AUX-IN a OFF (desactivado), AUX-IN no se seleccionará cuando se presione [SOURCE]. (⇒ página 86 sobre la selección de una fuente)

Elija

S-LED SEL

[>] : LED encendido El indicador parpadea cuando se extrae el panel.

[<] : S-LED desactivé LED apagado El indicador no parpadea cuando se extrae el panel.

Elija

TILT SELECT

[>] : TILT activado Puede ajustarse el ángulo del panel.

[<] : TILT desactivado No puede ajustarse el ángulo del panel.

Guía de instalación



ADVERTENCIA

Estas informaciones de instalación están destinadas a técnicos instaladores expertos, y no a personas sin conocimientos técnicos. Ellas no contienen las advertencias ni los avisos sobre los posibles peligros al intentar instalar este producto.

Cualquier intento para instalar este producto en un auto por cualquier persona que no sea un técnico instalador puede causar daños en el sistema eléctrico y puede resultar en serias heridas o hasta en la muerte.

ESPAÑOL
24

☐ Instrucciones generales

Si posible, este equipo deberá ser instalado por un profesional. Sin embargo, si Ud. piensa instalar este aparato Ud. mismo, el primer paso es decidir donde instalarlo. Las instrucciones contenidas en estas páginas guiará a Ud. en los pasos siguientes: **(Por favor, refiérase a la ADVERTENCIA arriba).**

- Identifique y pegue rótulos a los alambres del vehículo.
- Conecte los alambres del vehículo con los alambres del conector de alimentación.
- Instale la unidad del en tablero de instrumentos.
- Verifique el funcionamiento de la unidad.

Cuando tenga cualquier problema, sírvase consultar su instalador profesional más cercano.

Precaución: Esta unidad funcionará solamente con un sistema de batería de auto de 12 voltios de CC con el polo negativo puesto a tierra. No intente usarlo con cualquier otro sistema. Si no, podrá causar serios daños.

Antes de comenzar la instalación, mire que los artículos de la derecha estén embalados con el aparato.

- **Tarjeta de garantía** Rellénela con rapidez.
- **Directorio de centros de servicio técnico Panasonic** Guárdelo para consultarlo en el futuro en caso de que el aparato requiera el servicio técnico.
- **Accesorios de instalación** Se requieren para la instalación en el tablero de instrumentos.

☐ Herrajes Suministradas

N.º	Ítem	Ilustración	Cant.
①	Collar de montaje		1
②	Perno de montaje (5 mmø)		1
③	Conector de alimentación		1
④	Caja de la placa del panel extraíble		1
⑤	Placa de guarnición		1
⑥	Regleta de soporte trasera		1
⑦	Tornillo de autoenroscue		1
⑧	Tuerca hexagonal		1

☐ Herramientas necesarias

Ud. necesitará un destornillador, una pila AA de 1,5 voltio, y lo siguiente:

Bombilla de prueba de 12 V CC Cinta adhesiva eléctrica Cortaalambres

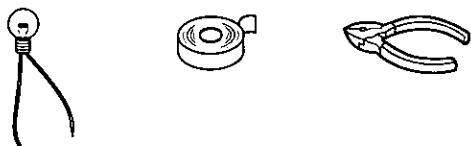

☐ Especificaciones del tablero de instrumentos

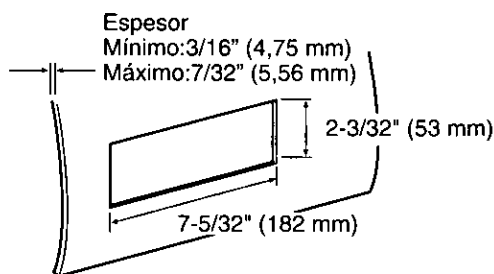

☐ Identificar todos los alambres

El primer paso en la instalación es el identificar todos los alambres del vehículo que serán usados cuando Ud. vaya a instalar su sistema de sonido. Cuando vaya identificando cada alambre, sugerimos que pegue rótulos usando una cinta de identificación y un marcador permanente. Eso ayudará a evitar confusiones cuando vaya a hacer las conexiones más tarde.

Nota: No conecte el conector de alimentación a la unidad estereofónica hasta que haya realizado todas las conexiones. Si no hay protectores de plástico en los alambres de conexión del aparato estereofónico, asegúrese de aislar todos los conductores expuestos con cinta eléctrica hasta que Ud. esté listo para usarlos. Identifique los alambres en la siguiente orden.

Alambre de alimentación

Si su vehículo tiene un radio o está alambrado de antemano para uno:

Corte el tapón conector (dejando los alambres tan largos como posible), para que Ud. pueda trabajar con los alambres individuales.

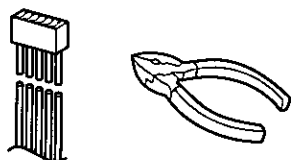

Gire la llave de encendido a la posición ACC, y conecte uno de los conductores de la bombilla de prueba al chasis

Toque cada uno de los alambres expuestos cortados del tapón del conector del radio con el otro conductor de la bombilla de prueba.

Toque un alambre de cada vez hasta encontrar la salida que haga encender la bombilla de prueba.

Ahora, apague la llave de encendido y en seguida enciéndalo nuevamente. Si la bombilla de prueba también apaga y enciende, el alambre que está siendo tocado es el conductor de alimentación del vehículo.

Si su vehículo no está alambrado para unidad de audio:

Vaya al bloque de fusibles para encontrar la boca de fusible para radio (RADIO), accesorio (ACC) o encendido (IGN).

Conductor de la batería

Si su unidad estereofónica tiene un conductor amarillo, Ud. necesitará localizar el conductor de la batería del auto. Si no, Ud. podrá ignorar este procedimiento. (El conductor amarillo de la batería suministra una alimentación continua para mantener el reloj, la memoria de almacenaje y otras funciones).

Si su vehículo tiene un radio o está alambrado de antemano para uno:

Con la llave de encendido y los faros delanteros apagados, identifique la batería del carro conectando un conductor de la bombilla de prueba al chasis y verificando los alambres restantes expuestos resultantes del corte del tapón conector.

Si su vehículo no está alambrado para una unidad de audio:

Vaya al bloque de fusibles y localice la boca de fusible para la batería, normalmente marcada con el símbolo BAT.

Motor de la antena

Si su vehículo está dotado de una antena motorizada automática, identifique el conductor de la antena motorizada del vehículo conectando un conductor de la bombilla de prueba con el conductor de la batería del vehículo y tocando, uno a uno, los alambres restantes expuestos del tapón conector cortado. Ud. podrá oír el sonido de activación del motor de la antena cuando Ud. toca el alambre correcto.

Antena

El conductor de la antena es un alambre negro grueso con un tapón metálico en la punta.

Guía de instalación (continuación)

❑ Conecte todos los alambres

Ahora que Ud. ha identificado todos los alambres del vehículo, estará listo para comenzar a conectarlos con los alambres de la unidad estereofónica. El diagrama de conexiones (⇒ página 114) muestra las conexiones correctas y las codificaciones de colores de los cables.

Recomendamos fuertemente que Ud. pruebe la unidad antes de hacer la instalación final.

Ud. puede instalar la unidad sobre el suelo y hacer conexiones temporales para probar la Unidad. Use cinta eléctrica para cubrir los alambres expuestos.

Importante: Conecte el alambre rojo de alimentación por último, después de haber hecho y aislado todas las demás conexiones.

Puesta a tierra

Conecte los conductores negros de puesta a tierra del conector de alimentación al chasis metálico del vehículo.

Antena motorizada

Conecte el conductor de la antena motorizada del vehículo con el conductor del relé de control de la antena motorizada.

Batería

Conecte el conductor amarillo de la batería con el alambre del radio o con la boca del fusible de la batería en el bloque de fusibles.

Antena

Conecte la antena enchufando el conductor de la antena al receptáculo de la antena.

Equipos

Conecte cualesquier equipos opcionales tales como el amplificador, según las instrucciones suministradas juntamente con el equipo. Mantenga una distancia de aproximadamente 12 pulgadas (30 cm.) entre los cordones de los altavoces y la unidad amplificadora, y la antena y el cordón de extensión de la antena. Sírvase leer las instrucciones de operación y de instalación de cualquier equipo que vaya a conectar con esta unidad.

Alimentación

Conecte el conductor rojo de alimentación con el alambre correcto de radio del vehículo o con la boca de fusible apropiada en el bloque de fusibles. Si una unidad estereofónica funciona correctamente con todas estas conexiones hechas, desconecte los alambres y pase a hacer la instalación final.

❑ Instalación final

Conexión de los alambres

Conecte todos los alambres, verificando que cada conexión está aislada y segura. Ate todos los alambres sueltos y sujételos con una cinta para que no se suelten posteriormente. Ahora, inserte la unidad estereofónica dentro del manguito de montaje.

Congratulations! Después de hacer algunas verificaciones finales, Ud. estará listo para disfrutar de su nuevo sistema estereofónico para autos.

❑ Verificaciones finales

1. Asegúrese de que todos los alambres están correctamente conectados y aislados.
2. Asegúrese de que la unidad estereofónica está firmemente sujeta en el manguito de montaje.
3. Gire la llave de encendido para verificar que la unidad funciona correctamente.

Cuando tenga cualquier problema, consulte con su instalador profesional autorizado más cercano para solicitar su ayuda.

❑ Precauciones

- Le recomendamos encarecidamente que se ponga guantes para el trabajo de instalación, con el fin de protegerse contra heridas.
- Cuando doble la lengüeta de montaje del collar de montaje con un destornillador, tenga cuidado de no herirse las manos o los dedos.

- Desconecte el cable del terminal negativo (-) de la batería.
- La unidad deberá instalarse en una posición horizontal con el extremo frontal subido en un ángulo conveniente, pero que no sea de más de 30°.

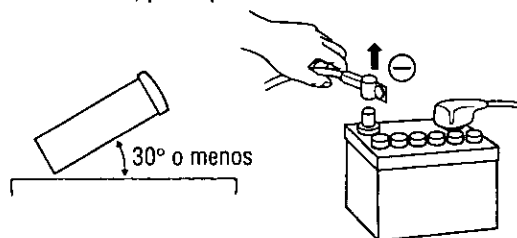

Precauciones: No desconecte los terminales de la batería de un vehículo provisto de computadora de viajes o de navegación, porque todos los ajustes del usuario almacenados en la memoria se perderían. En lugar de ello, tenga mucho cuidado al instalar la unidad para evitar los cortocircuitos.

❑ Procedimientos de instalación

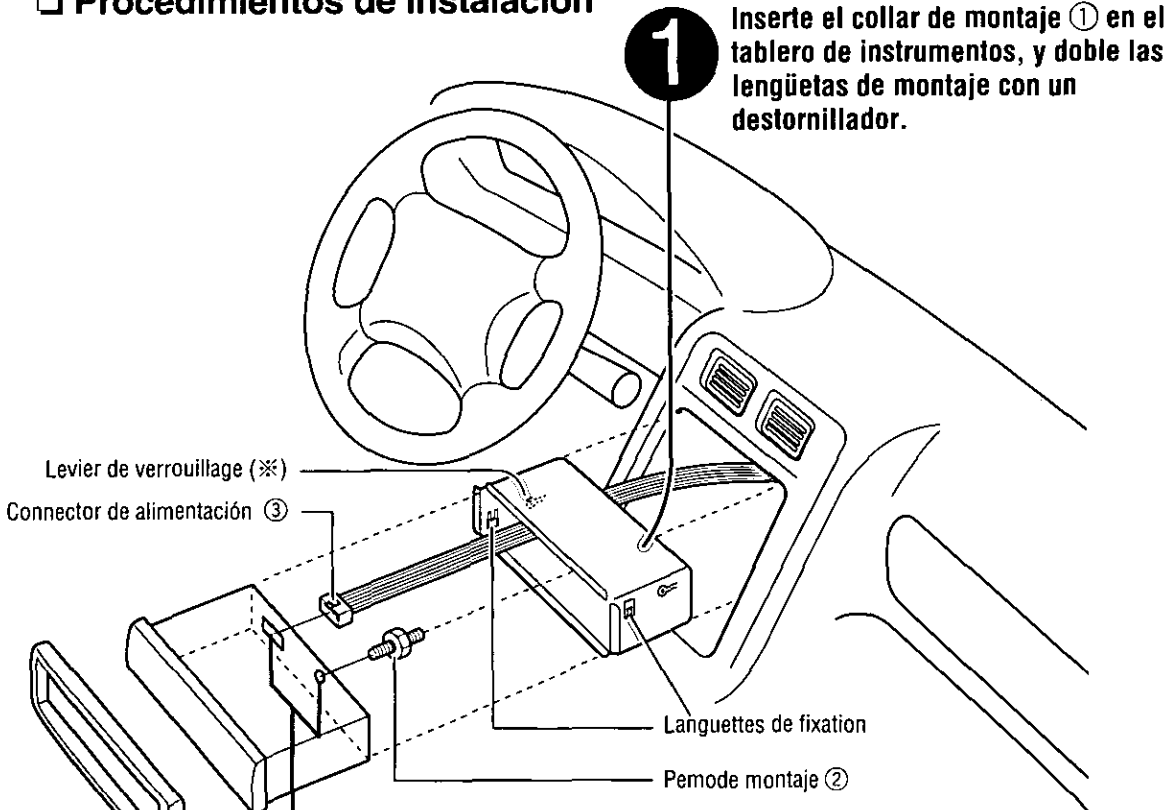

1

Inserte el collar de montaje ① en el tablero de instrumentos, y doble las lengüetas de montaje con un destornillador.

2

Fije la parte posterior del aparato. Después de fijar el perno de montaje ② y el conector de alimentación ③, fije la parte trasera del aparato a la carrocería del vehículo con el método (a) o el (b) que se muestran a la derecha.

3

Inserte la placa de guarnición ⑤.

4

Después de la instalación, vuelva a conectar el terminal negativo (-) de la batería.

Asegúrese de que la palanca de bloqueo (*) esté empotrada en el collar de montaje (sin sobresalir afuera).

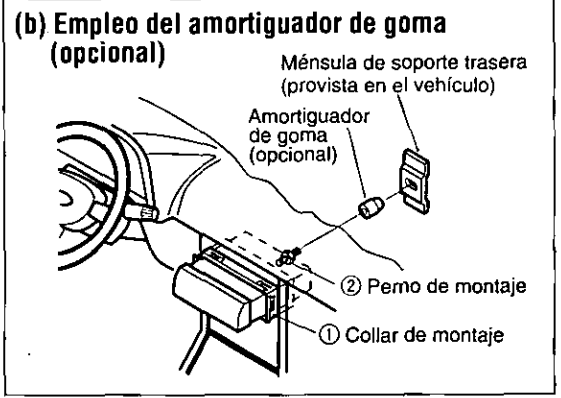
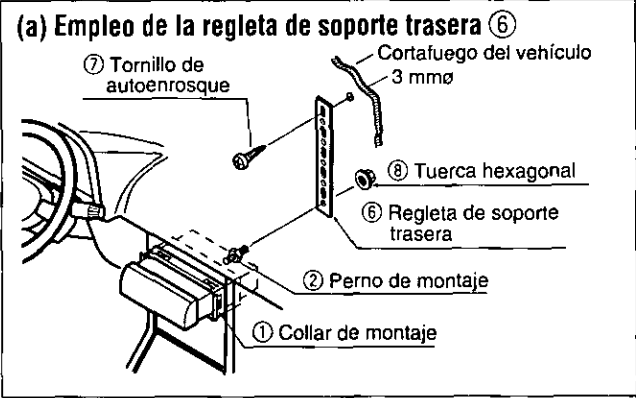
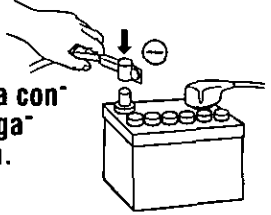
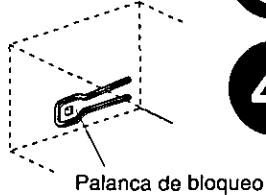

Guía de instalación (continuación)

Para extraer el aparato

- 1 Extraiga la placa del panel extraíble.
 - (a) Desconecte la alimentación del aparato.
 - (b) Presione el botón de liberación.
 - (c) Tire del lado derecho de la unidad.
- 2 Extraiga la placa de la guarnición ⑤ con un destornillador.
- 3 Extraiga el aparato mientras presiona la palanca de bloqueo hacia abajo con un destornillador.
- 4 Extraiga el aparato tirando del mismo con ambas manos.

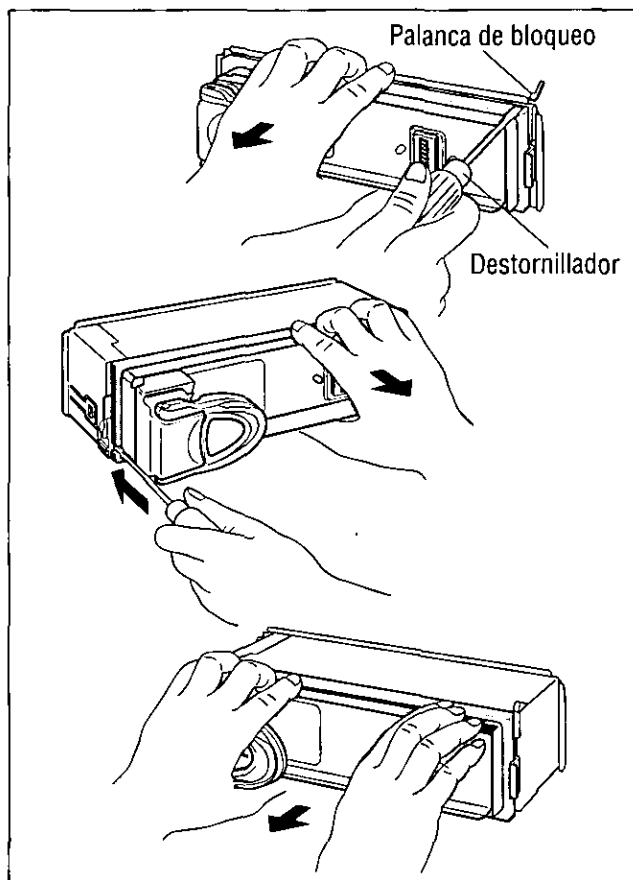
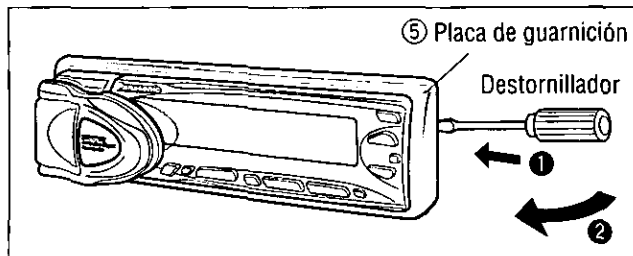
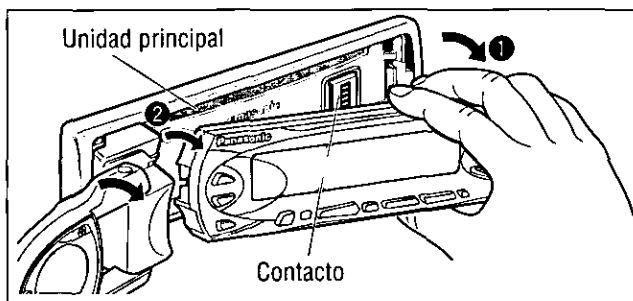
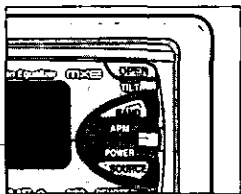

Precauciones:

- No toque los contactos de la placa del panel extraíble ni de la unidad principal, porque podría ocasionar mal contacto eléctrico.
- Si se adhiere suciedad u otras materias extrañas en los contactos, límpielos con un paño limpio y seco.

Sistema antirrobo

Este aparato está provisto de una placa del panel extraíble. Al extraer esta placa del panel, la radio queda totalmente inoperable. Parpadea el indicador de seguridad.

Coloque la placa del panel extraíble en la caja

- ❶ Desconecte la alimentación del aparato.
- ❷ Extraiga la placa del panel extraíble. (⇒ página 112.)
- ❸ Presione con cuidado la parte inferior de la caja y abra la cubierta. Ponga la placa del panel en la caja y llévesela consigo cuando salga del vehículo.

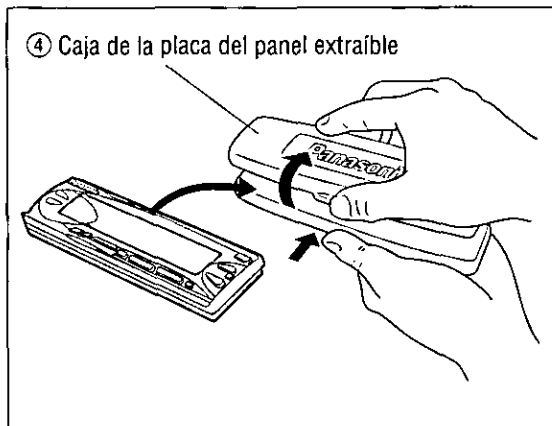

Precauciones:

- Esta placa del panel no es impermeable. No la exponga al agua ni a humedad excesiva.
- No extraiga la placa del panel mientras conduzca el vehículo.
- No ponga la placa del panel sobre el tablero de instrumentos ni en lugares cercanos en los que la temperatura sube en gran medida.

Instale la placa del panel extraíble

- ❶ Haga deslizar el lado izquierdo de la placa frontal removible hasta la posición correcta.
- ❷ Presione la extremidad derecha de la placa frontal removible hasta que se oiga un sonido de "chasquido".

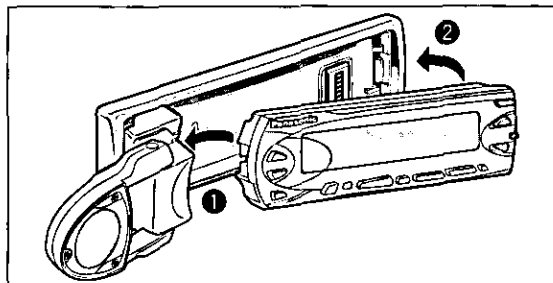

Indicador de seguridad

El indicador de seguridad parpadea cuando se extrae la placa del panel extraíble de la unidad.

- ❶ Presione y mantenga presionado [SEL] durante más de 2 segundos para cambiar al modo de control de la función.
- ❷ Presione [SEL] para seleccionar "S-LED SEL".

S-LED SEL

- ❸ Presione [➤] para encender el indicador de seguridad (S-LED). ([<]: apagado)

Visualización	Indicador de seguridad
S-LED ON	Parpadea
S-LED OFF	Apagado

Conexiones eléctricas

- En cuanto a las conexiones, lea atentamente el manual de instrucciones de los dispositivos conectados.
- Pregunte en la tienda donde compró el aparato porque dispondrá de una amplia gama de altavoces.

Recuerde, si su automóvil tiene una computadora de conducción o una computadora de navegación, los datos de su memoria pueden quedar borrados cuando se desconectan los terminales de la batería.

Accesorios suministrados

Ítem	Cant.
Conector de la alimentación	1

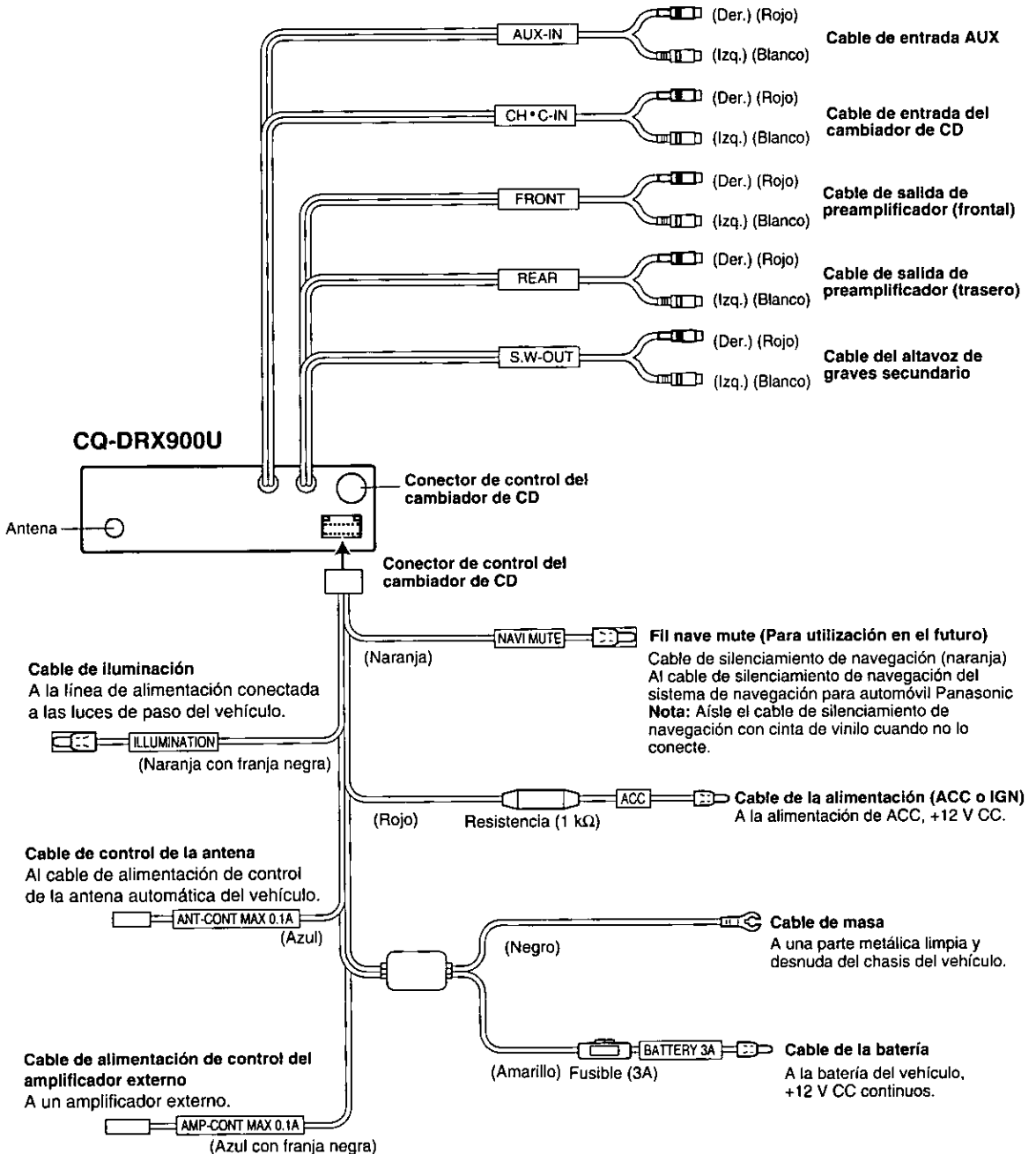

Nota: Si su vehículo no tiene una línea de alimentación conectada a las luces de paso del vehículo, deje el cable de iluminación desconectado.

Ejemplo 1 de mejora del sistema: 9 altavoces

Combinación

- Cambiador de CD (CX-DP88U)

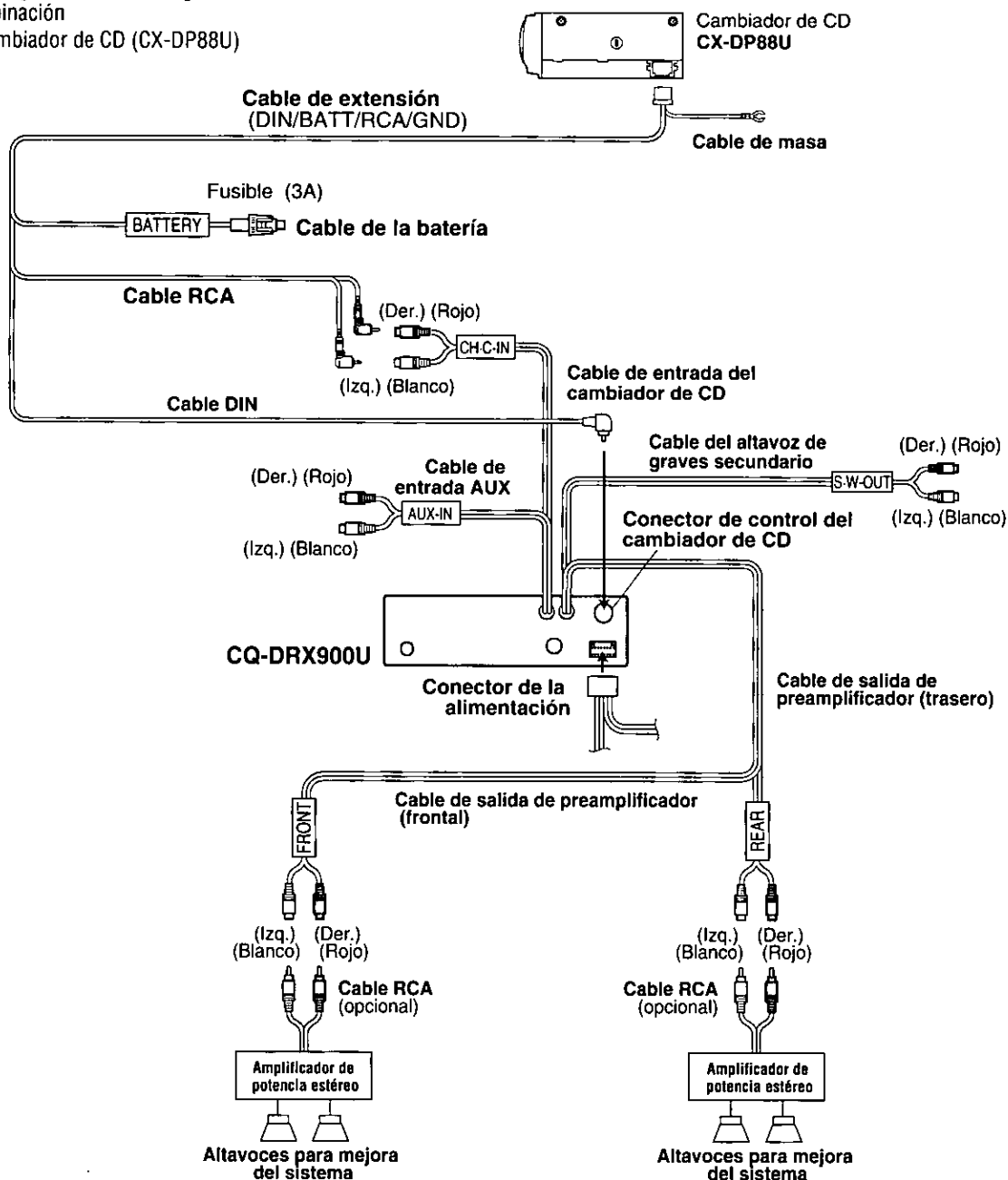

ESPAÑOL
31

Precaución:

- Solicite la instalación y las conexiones eléctricas a personal de servicio cualificado. La instalación y las conexiones eléctricas de este aparato requieren técnicas y pericia especiales. Por razones de seguridad, solicite la instalación y las conexiones eléctricas a la tienda donde compró el aparato.
- No desmonte ni modifique el aparato. No extraiga las cubiertas de los extremos de los cables y conductores para alimentar otros aparatos. Podría generarse humo o fuego, y ser causa de descargas eléctrica o averías.

Solución de problemas

Pasos preliminares

Efectúe las comprobaciones y los pasos descritos en las tablas siguientes.

Si cree que hay algo que no funciona bien

Desconecte inmediatamente la alimentación.

Desenchufe el cable de la alimentación y compruebe que no haya humo ni calor procedentes del aparato antes de solicitar la reparación. No trate nunca de reparar usted mismo el aparato, porque es peligroso.

Precaución:

No emplee el aparato si no funciona bien o si hay algún problema.

No emplee el aparato en un estado anormal, por ejemplo, sin sonido, o con humo o mal olor, porque pueden producirse fuego o descargas eléctricas. Deje de utilizarlo inmediatamente y llame a la tienda donde lo compró.

■ Común

Problema	Causa	Paso
No se conecta la alimentación	El interruptor del motor del vehículo no está conectado.	Gire el interruptor de encendido del vehículo a la posición ACC u ON.
	Los cables no están correctamente conectados.	Conecte correctamente los cables.
	El cable de la batería no está correctamente conectado.	Conecte el cable de la batería al terminal que está siempre activo.
	El cable de accesorios no está correctamente conectado.	Conecte el cable de accesorios a la fuente ACC del vehículo.
	El cable de masa no está correctamente conectado.	Conecte el cable de masa a una parte metálica del vehículo.
	El fusible se ha quemado.	Llamé a la tienda donde compró el aparato, o a la estación de servicio que le quede más cercana (vea la hoja adjunta) y solicite que le reemplacen el fusible.
No hay sonido	El silenciamiento está activado.	Ajústelo a OFF.
	Los cables no están correctamente conectados.	Conecte correctamente los cables.
	El cable de silenciamiento externo no está correctamente conectado. (Se muestra la palanca MUTING.)	Conecte correctamente el cable de silenciamiento de navegación.
	Condensación (humedad)	Espere un poco antes de utilizarlo.
Los botones no funcionan	El analizador de espectro está en el modo de demostración.	Cámbielo a otro modo que no sea el de demostración.

Panel

Problema	Causa	Paso
El ángulo del panel no puede ajustarse.	El ángulo del panel está fijado.	Cambie el ajuste de inclinación a ON.

Radio

Problema	Causa	Paso
Hay demasiado ruido en las difusiones de FM estéreo y monofónicas	La emisora es demasiado lejana, o la señal es demasiado débil.	Seleccione otras emisoras con mejor nivel de señal.
Se reponen las emisoras preajustadas.	El cable de la batería no está correctamente conectado.	Conecte el cable de la batería al terminal que siempre está activo.

CD

Problema	Causa	Paso
El CD está dentro pero no suena	El CD está colocado al revés.	Coloque correctamente el CD, con la etiqueta arriba.
	El CD está sucio.	Limpie el CD, consultando la sección de cuidado de los discos.
El sonido del CD salta, el tono es muy bajo.	El CD está sucio.	Limpie el CD, consultando la sección de cuidado de los discos.
El sonido salta debido a vibraciones.	El ángulo de montaje es de más de 30 grados.	Ajuste el ángulo de montaje a menos de 30 grados.
	Montaje inestable	Monte la unidad con seguridad con las partes de montaje, consultando la sección de instalación.
El CD no se expulsa	<ul style="list-style-type: none"> ● El CD está defectuoso. ● Avería mecánica. 	Abra el panel y presione [▲]. Si el problema persiste, presione el interruptor de reposición. Si no se repone la operación normal, llame a la tienda donde compró el aparato o a la estación de servicio que le quede más cercana para solicitar que se lo reparen.

Solución de problemas (continuación)

■ Ajuste del sonido

Problema	Causa	Paso
No sale sonido por el altavoz izquierdo, derecho, frontal o trasero.	El balance izquierdo/derecho o el delantero/trasero está ajustado completamente a un lado.	Ajuste BAL/FAD como sea apropiado.
	Los cables no están correctamente conectados.	Conecte correctamente los cables.
Al escuchar el estéreo, se invierten los sonidos de la derecha y de la izquierda.	El cable del altavoz derecho está conectado al altavoz izquierdo y el cable del altavoz izquierdo está conectado al altavoz derecho.	Conecte los cables de los altavoces a los correctos.
No sale sonido por el altavoz central	El altavoz central está cerrado.	Abra el altavoz central.
	El volumen del altavoz central está ajustado a $-\infty$.	Ajuste el volumen del altavoz central a una posición que no sea $-\infty$.
Sólo salen graves o sonido monofónico por el altavoz trasero	Se ha ajustado SBC-SW a la posición DN.	Ajuste SBC-SW a OFF.
No sale sonido por la salida de preamplificador (trasera) del altavoz trasero	SBC-SW está ajustado a DN y el volumen de DDBC está ajustado a $-\infty$.	Ajuste el volumen de DDBC a una posición que no sea $-\infty$.

■ Control remoto

Problema	Causa	Paso
Los botones no funcionan.	Se han invertido las polaridades de las pilas (+) (-).	Inserte correctamente las pilas.
	Pilas incorrectas	Compruebe las pilas.
	Las pilas están gastadas.	Reemplace las pilas.
	El controlador remoto está en una dirección incorrecta.	Dirija el controlador remoto a REMOTE (sensor) del panel.

Mensajes de visualización de error

CD

Ejemplo de visualización	Causa	Operación	Comprobación/Paso
CD -E1-	El disco está sucio o al revés.	Puede expulsarse automáticamente.	Compruebe el disco.
CD -E2-	El disco está rayado.		
CD -E3-	No funciona por alguna causa	—	Abra el panel y presione [▲]. Si persiste el problema, presione el interruptor de reposición. Si todavía no se repone la operación, solicite la reparación del aparato.
⊖ PLS EJECT	Se tomó la acción para iniciar la reproducción antes de haberse	—	Abra el panel y presione [▲].

Cambiador

Ejemplo de visualización	Causa	Operación	Comprobación/Paso
CD·CH -E1-	El disco está sucio o al revés.	Puede expulsarse automáticamente.	Compruebe el disco.
CD·CH -E2-	El disco está rayado.		
CD·CH -E3-	No funciona por alguna causa	—	Abra el panel y presione [▲]. Si persiste el problema, presione el interruptor de reposición. Si todavía no se repone la operación, solicite la reparación del aparato.
NO DISC	No hay discos en el cambiador (cartucho)	—	Inserte discos en el cambiador (cartucho).

Notas:

- Hay ocasiones en las que los números de los discos afectados por un error se visualizan antes de E1 y E2.
- Las visualizaciones y los pasos a realizar para los errores varían un poco según el cambiador utilizado. Para más detalles, consulte el manual de instrucciones del cambiador utilizado.

Solución de problemas (continuación)

Mantenimiento

Su producto está diseñado y fabricado para minimizar la necesidad de mantenimiento. Use un paño blando para hacer la limpieza externa de rutina. Nunca use bencina, diluyente, u otros solventes

Mantenimiento del producto

Si las sugerencias de los cuadros no son suficientes para solucionar el problema, recomendamos que lleve el aparato para su Centro de Servicio Panasonic autorizado más cercano. El mantenimiento deberá ser hecho solamente por un técnico calificado.

Cómo sustituir el fusible

Use fusibles con la misma clasificación (3 amperios). El usar diferentes substitutos o fusibles de clasificación más alta, o conectando la unidad directamente sin fusible, podrá causar incendio o daños en la unidad estereofónica.

Si la sustitución del fusible falla, póngase en contacto con su Centro de Servicio Panasonic autorizado más cercano.

Interruptor de reposición

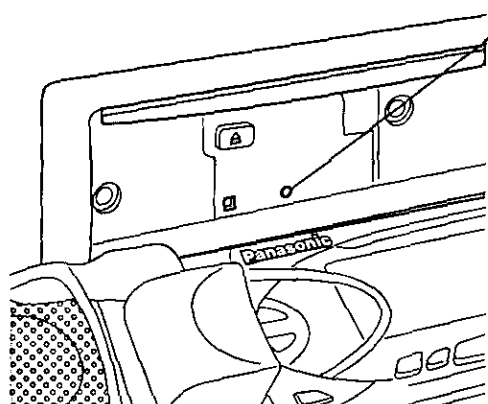

Interruptor de reposición

Inserte una varilla fina y dura en el orificio y presione el interruptor.

- El aparato vuelve al estado inicial cuando se soluciona el problema. Recuerde que los datos y los ajustes almacenados en la memoria quedan borrados.

Importante

Presione el interruptor sólo cuando el aparato no funcione con ningún botón.

Si no puede abrirse el panel, o si el aparato no retorna al estado normal, llame a la estación de servicio que le quede más cercana para solicitar que se lo reparen.

Mantenimiento

Cuidado del aparato

Limpieza del aparato

- Emplee un paño suave y blando para la limpieza.

Precaución para la limpieza

No use bencina, disolventes, ni cualquier otro tipo de solvente.

Notas sobre los discos compactos

EMPLEE SÓLO DISCOS QUE TENGAN LA ETIQUETA MOSTRADA A LA DERECHA



Cómo tomar los discos CD

- No toque la parte inferior del disco.
- No haga rayadas en el disco.
- No combe el disco.
- Cuando no lo utilice, guarde el disco CD en su caja.

Lado de la etiqueta



No emplee discos CD con formas irregulares

No deje los discos en los lugares siguientes:

- Bajo la luz directa del sol
- Lugares polvorientos, sucios o húmedos
- Cerca de aparatos de calefacción
- Sobre los asientos o sobre el tablero de instrumentos



En forma de corazón



Octagonal

Limpieza de los discos

Emplee un paño seco y suave para frotar desde el centro del disco hacia fuera.

<Correcto>



<Incorrecto>



Precaución para los discos nuevos

Un disco nuevo puede tener los bordes toscos en su perímetro interior y exterior. Esta tosquedad puede causar mal funcionamiento.

Saque la tosquedad de los bordes empleando un lápiz, etc.

Borde tosco

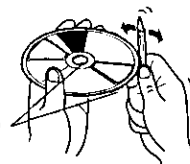

Especificaciones

General

Alimentación	: 12 V CC (11 V - 16 V), tensión de prueba 14,4 V, tierra negativa
Consumo de corriente	: Menos de 0,8 A (mode de reproducción CD)
Salida de altavoz central	: 5 W
Impedancia de entrada externa	: 10 k Ω (AUX IN)
Sensibilidad de entrada externa	: 2 V (AUX IN)
Tensión de salida del preamplificador	: 6 V
Impedancia de salida de PRE-OUT	: 60 Ω
Tensión de salida del altavoz de graves secundarios	: 6 V
Dimensiones (An x Al x Pr)	: 7" x 1-15/16" x 6-1/8" (178 x 50 x 155 mm)
Peso	: 3 lbs. 12 oz. (1,7 kg)

DSP

Número de canales	: 6 canales de salida
Modo de espacio	: 3 modos
Frecuencia central del ecualizador	: 80, 160, 320, 640, 1,6 k, 4 k, 10 k (Hz)
Margen variable del ecualizador	: -12 a +12 dB (13 pasos)

Radio FM estéreo

Gama de frecuencias	: 87,9 - 107,9 MHz
Sensibilidad usable	: 11.0 dBf. (1.25 μ V, 75 Ω)
Separación de estéreo	: 35 dB (a 1 kHz)

Radio AM

Gama de frecuencias	: 530 - 1.710 kHz
Sensibilidad usable	: 28 dB/ μ V (25 μ V, S/N 20 dB)

Reproductor de CD

Frecuencia de muestreo	: Sobremuestreo óctuplo
Convertidor DA	: Sistema MASH•1 bit/4 DAC
Sistema de corrección de error	: Algoritmos de super decodificación Panasonic
Tipo captor	: 3 hace
Fuente de luz	: Láser semiconductor
Longitud de onda	: 780 nm
Respuesta de frecuencia	: 20 Hz - 20 kHz (\pm 1 dB)
Relación de señales a ruido	: 90 dB
Distorsión armónica total	: 0,01 % (1 kHz)
Lloro y tremalación	: Por debajo del límite medible
Separación de canales	: 75 dB

Nota: Las especificaciones y el diseño están sujetos a cambios sin previo aviso con el propósito de introducir mejoras.

Memorandum

**Panasonic Consumer Electronics
Company, Division of Matsushita
Electric Corporation of America**
One Panasonic Way, Secaucus,
New Jersey 07094
<http://www.panasonic.com>

**Panasonic Sales Company.
Division of Matsushita Electric of
Puerto Rico, Inc. ("PSC")**
Ave. 65 de Infanteria, Km. 9.5
San Gabriel Industrial Park, Carolina,
Puerto Rico 00985

Panasonic Canada Inc.
5770 Ambler Drive,
Mississauga, Ontario
L4W 2T3
<http://www.panasonic.ca>

YEFM283545 B0300-0

Printed in Japan
Imprimé à Japon
Impreso en Japón